

NEWAGE

PRODUCTS INC.

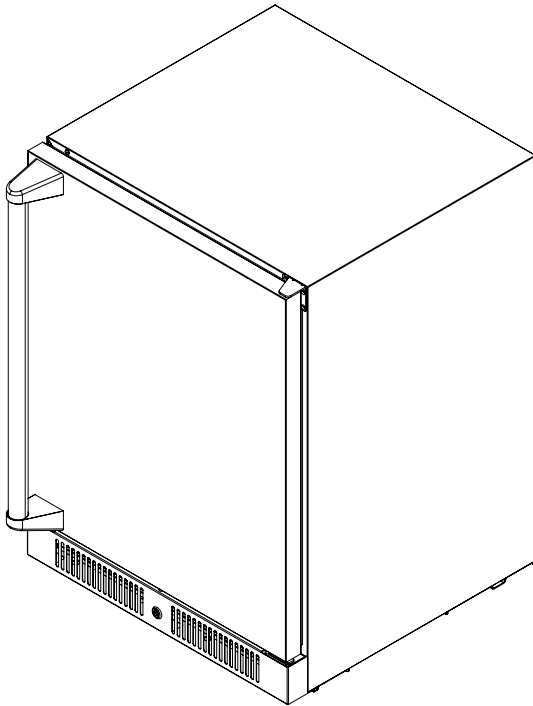

SKU#93003 - 24" Under-Counter Fridge with Stainless Steel Door

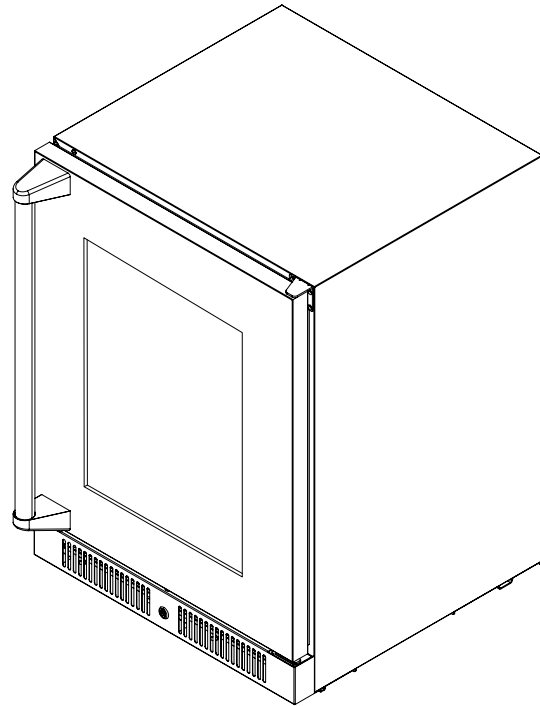

SKU#93000 - 24" Under-Counter Fridge with Glass Door

24" OUTDOOR FRIDGES

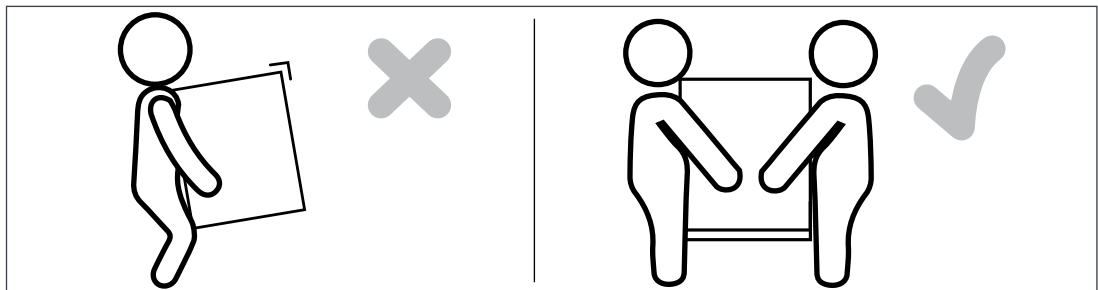

ATTENTION: Is your Fridge damaged?

Need help or spare parts? For fastest service, contact NewAge Products at 1-877-306-8930; or support@newageproducts.com. Do not return to the retailer.

THIS INSTRUCTION MANUAL CONTAINS IMPORTANT INFORMATION NECESSARY FOR THE PROPER ASSEMBLY AND SAFE USE OF THE APPLIANCE.
READ AND FOLLOW ALL WARNINGS AND INSTRUCTIONS BEFORE ASSEMBLING AND USING THE APPLIANCE.
FOLLOW ALL WARNINGS AND INSTRUCTIONS WHEN USING THE APPLIANCE. FAILURE TO OPERATE THIS PRODUCT IN A WELL VENTILATED AREA CAN CAUSE PROPERTY DAMAGE, INJURY OR DEATH.

For the online installation manual and videos regarding this product, please check out our support hub via: <https://newageproducts.com/support-hub/>

Index

Warnings	4
Safety Instructions	5
Manufacturer Warranty	6
Unpacking	7
Product Inspection	7
Hardware & Tool	7
Product Specifications	8
Parts Supplied and Spare Parts	9
Pre - Installation Preparation	11
Handle Installation	12
Post - Installation Preparation	13
Electrical Connection	14
Operating the Refrigerator	15
Troubleshooting	16
Error Codes and Troubleshooting	17
Maintenance and Care	20

! IMPORTANT

Read all instructions before using this appliance. Use this appliance only for its intended purpose as described in this instruction manual. Always exercise basic safety precautions, as described below. After reading the instruction manual, store it in an accessible place where the user(s) of this product can easily find it.

Warnings

1. All repairs, disassembly and modifications should be performed only by qualified technicians. Attempting to perform these yourself could result in fire, malfunction or injury.
2. Never splash water directly onto the product or wash it with water without unplugging, as a short circuit could result. In a rainy environment, a water-proof covering is recommended.
3. Never store flammable or volatile substances into the unit as explosion and fire could result.
4. Do not damage, modify, excessively bend, strain, twist or bundle the power cord. Avoid hot, sharp, or aggressive surfaces. Also, placing heavy objects on the power cord or binding it could damage the cord, possibly resulting in electrical shock or fire.
5. Use a dedicated wall outlet. Do not use an extension cord or multiple-outlet adaptor as this could result in electrical shock, overheating and fire.
6. Never use flammable spray cans or leave flammable substances near the unit. Sparks from electrical switches could result in explosion or fire. If a combustible gas is present near the appliance, turn off the source of the gas, then open the windows and doors to allow the gas to dissipate. To avoid an explosion, do not pull the plug or switch off the unit.
7. The electrical socket must have good grounding. The ground wire cannot be connected with a gas pipe, heating pipe, water pipe, telephone line or lightning rod. It cannot be replaced with the neutral wire of single-phase power. In addition to the ground wire, an electrical leakage circuit breaker is also required.
8. Use an electrician installed ground fault circuit interrupter (GFCI) electrical outlet. If no GFCI is installed, electrical shock could result.
9. Never climb onto the unit. The unit could tip over or fall and cause material damage or personal injury.
10. Disconnect the power cord plug from the wall outlet before moving the unit and make sure that the power cord is not damaged during transport. A damaged power cord could result in electrical shock and/or fire.
11. Never unplug the unit by pulling on the power cord. Always grip the plug firmly and pull straight out from the outlet. Pulling the cord could cause wire breakage, possibly resulting in overheating and fire.
12. Repair or replace any cord that is frayed or damaged. Do not use a cord that shows cracks or abrasions along its length.

Safety Instructions

1. This unit must be properly installed in accordance with the installation instructions along with all local codes before it is used. See ***grounding instructions in the installation section***.
2. This model can either be built-in or free-standing. Built-in units vent at the bottom front and airflow at the front of this vent must be unimpeded.
3. Install the unit in a location where the floor is sturdy enough to support the load of the unit. If the floor is not sturdy enough or installation is incorrectly performed, the unit could tip over and cause personal injury. If the unit is placed on a stand, the front surface must be 3" or more back from the edge of the stand in order to avoid accidental tipping of the appliance during normal usage.
4. Never place heavy objects or items containing water on top of the unit. Objects could fall and cause injury and spilled water could cause the deterioration of the insulation of electrical components and result in electrical shock.
5. Disconnect the unit if it is behaving abnormally, and do not reconnect until the situation is corrected.
6. Unplug before doing any maintenance on the unit to avoid electric shock.
7. Never pull out plug when hands are wet!
8. This unit is not intended for the storage of medicines or chemical reagents.
9. Keep packing materials away from children.
10. Condenser water from evaporator drains into a hole in the floor of the storage compartment and is channeled into a drain pan located at the back of the unit on the compressor. Heat transferred from the compressor evaporates any water that has collected in the pan. Be sure the drain hole in the floor of the unit is clear and unobstructed.
11. During long absences, remove the unit's contents, unplug the unit, clean it and leave the door open slightly to avoid possible formation of condensation, mold or odors. Use a cover to protect the unit and prolong its lifespan.
12. Leave disassembly and disposal of the unit to qualified experts.

DANGER

Risk of child entrapment! Before discarding your old refrigerator:

- take off the doors
- leave the shelves in place so that children may not easily climb inside.

NEWAGE PRODUCTS INC. OUTDOOR FRIDGES MANUFACTURER WARRANTY

PROOF OF PURCHASE IS REQUIRED TO OBTAIN WARRANTY SERVICE.

Please have the following information available when you call our customer service team:

- Name, address and telephone number
- Product Name / SKU Number
- A clear, detailed description of the problem
- Proof of purchase including order number

Register your NewAge Products purchase online for quicker customer assistance and access to exclusive benefits

Visit www.newageproducts.com/register/

Warranty Claim

For warranty service please contact NewAge Products at **1-877-306-8930**; or support@newageproducts.com

Please review all warranty details below, prior to contacting NewAge Products for a claim.

Scan the QR code on the right to access our support page or visit www.newageproducts.com/contact-us/

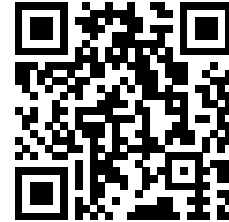

Scan this QR code with the camera on your mobile device to visit the NewAge Products Support Hub

www.newageproducts.com/support-hub/

1 YEAR LIMITED WARRANTY

WHAT IS COVERED

When this product is installed, operated and maintained according to the instructions attached to or furnished with the product, NewAge Products Inc. will replace the defective product or parts if the part fails as a result of defective materials or workmanship for the warranty duration from the purchase date of the product.

WHAT IS NOT COVERED

1. Service calls to correct the installation of any NewAge products or to instruct you how to use or install them.
2. Damage resulting from products caused by accident, misuse, abuse, fire, flood, improper installation, acts of God, neglect, modification or mishandling.
3. Products damaged by improperly loading beyond the specified maximum weight capacity outlined in the instructions provided with the product.
4. Repairs or replacement when your product is used in other than normal, residential use, such as a commercial environment, or handled in anyway inconsistent with the installation instructions included with the product.
5. Cosmetic damage that occurs after customer purchasing the product, including scratches, dings, dents, corrosion, or stains in the material that does not affect the structural or functional capability of the product.
6. Surfaces damaged due to improper use of chemicals, and detergents.
7. Discoloration due to the high heat, for example beside a grill, is a trait of stainless steel.
8. Surface rust resulting from acid rain or environmental chemicals
9. Replacement parts for NewAge products outside Canada and the United States.
10. Loss due to theft.
11. Damage resulting from use of the product contrary and not in accordance to the instruction manual.
12. Any labor costs during the warranty period.

DISCLAIMER OF IMPLIED WARRANTIES

IMPLIED WARRANTIES, INCLUDING TO THE EXTENT APPLICABLE WARRANTIES OF MERCHANTABILITY OR FITNESS FOR A PARTICULAR PURPOSE, ARE EXCLUDED TO THE EXTENT LEGALLY PERMISSIBLE. ANY IMPLIED WARRANTIES THAT MAY BE IMPOSED BY LAW ARE LIMITED TO ONE YEAR, OR THE SHORTEST PERIOD ALLOWED BY LAW. THIS WARRANTY IS LIMITED TO THE ORIGINAL BUYER. Some states and provinces do not allow limitations on the duration of implied warranties of merchantability or fitness, so this limitation may not apply to you. This warranty gives you specific legal rights, and you also may have other rights that vary from state to state or province to province.

LIMITATION OF REMEDIES; EXCLUSION OF INCIDENTAL AND CONSEQUENTIAL DAMAGES

YOUR SOLE AND EXCLUSIVE REMEDY UNDER THIS LIMITED WARRANTY SHALL BE PRODUCT REPAIR OR REPLACEMENT AT OUR DISCRETION AS PROVIDED HEREIN. NEWAGE SHALL NOT BE LIABLE FOR INCIDENTAL OR CONSEQUENTIAL DAMAGES. Some states and provinces do not allow the exclusion or limitation of incidental or consequential damages, so these limitations and exclusions may not apply to you. This warranty gives you specific legal rights, and you also may have other rights that vary from state to state or province to province.

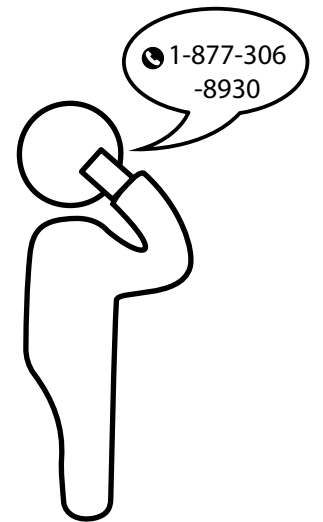
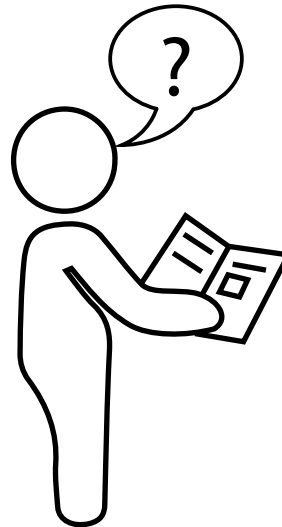
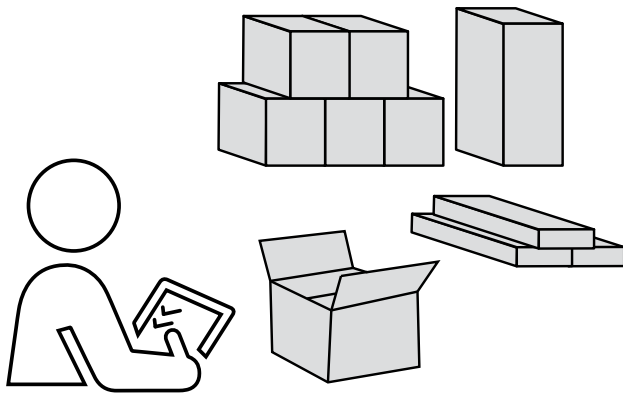
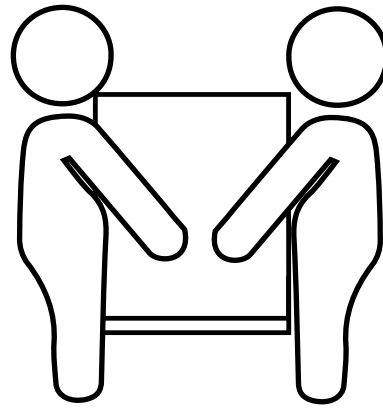
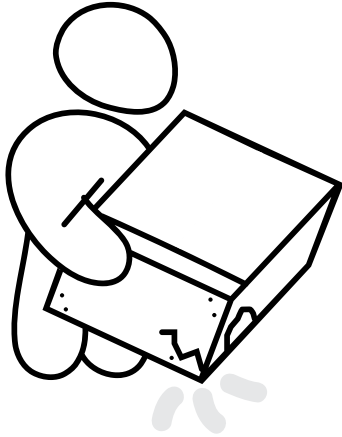
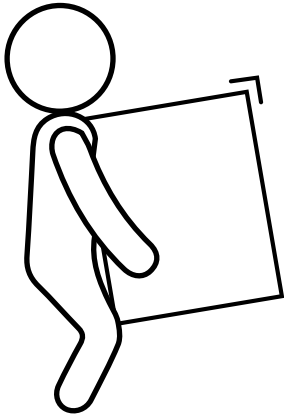

Hardwares & Tool

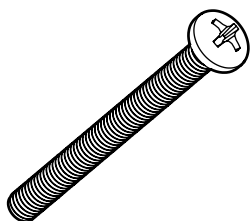

Screws M6 x 45

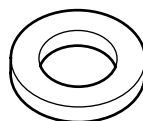

Plain Washer M6

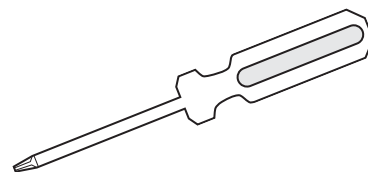

#2 Philips Head ScrewDriver
(Tool Not included)

Product Specifications

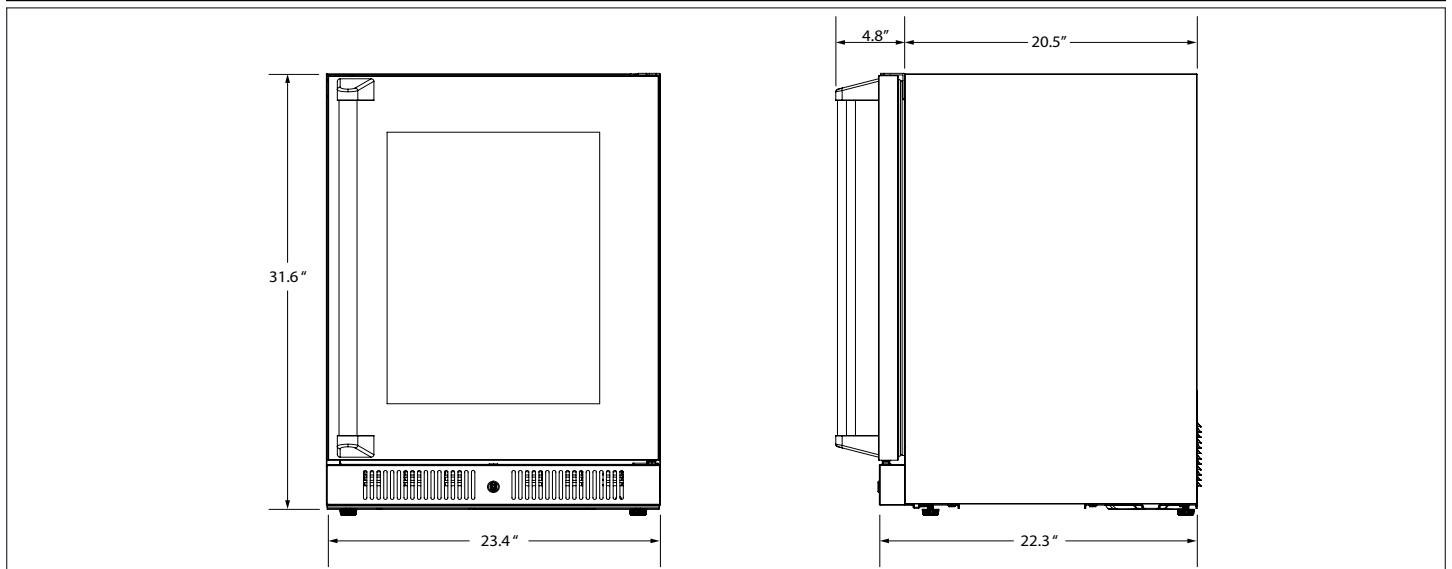

Model Number / SKU	93000 & 93003
Body construction	SS304
Net Capacity	145L / 5.1 ft³
Overall dimensions (WxDxH)mm	594x643x820
Net weight	108.5 lbs / 49.2 kgs (Glass door)
	89.6 lbs / 40.6 kgs (Stainless steel door)
Ambient temperature range	10°C to 32°C
Compartment temperature range	1°C to 12°C
Interior illumination	Yes / LED
Defrosting	Automatic
Cooling system	Compressor
Electrical input	115VAC ~ 60Hz
Current rating	0.9A
Shelf Capacity	18kg/Shelf
Number of shelves	3 full shelves + 1 half size shelf

Parts Supplied & Spare Parts

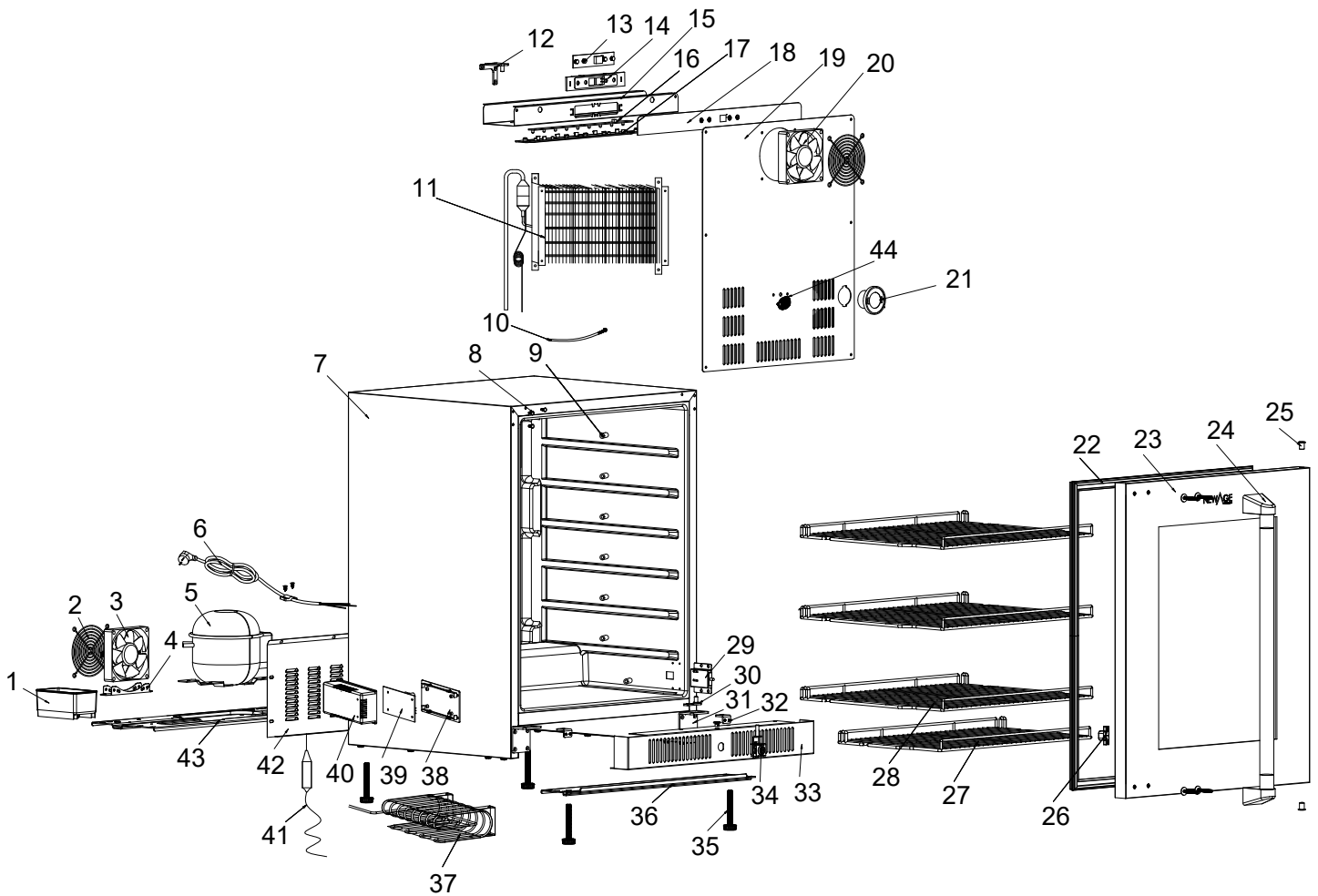

Parts Supplied & Spare Parts

S. No.	Part No.	Description	Included Qty	Spare Part SKU	Spare Part Qty
1	FRG-01.003A-01	Water storage box	1	93336	1
2	FRG-01.004A-01	Interior fan cover	1	93335	1
3	FRG-01.005A-01	Fan DONGGUAN XUHENG TD1225LS	1	93334	1
	FRG-01.048A-01	Fan ADDA CORP AD12012CB257000	1	93925	1
4	FRG-01.006A-01	Exterior fan support	1	93333	1
5	FRG-01.007A-01	Compressor	1	93332	1
6	FRG-01.008A-01	Power cord	1	93331	1
7	FRG-01.009A-01	Body	1	-	-
8	FRG-01.010A-01	Hinge hole plug	3	-	-
9	FRG-01.011A-01	Shelf stopper (Pack of 7)	7	93330	Pack of 7
10	FRG-01.012A-01	Thermistor	1	93329	1
11	FRG-01.013A-01	Evaporator	1	-	-
12	FRG-01.014A-01	Upper hinge	1	93328	1
13	FRG-01.015A-01	Display PCB	1	93339	1
14	FRG-01.016A-01	Display PCB support	1	93340	1
15	FRG-01.017A-01	Thermal control box	1	-	-
16	FRG-01.018A-01	LED panel	1	93327	1
17	FRG-01.019A-01	LED cover	1	93326	1
18	FRG-01.020A-01	Thermal control box sticker	1	-	-
19	FRG-01.021A-01	Wind deflector - Glass Door	1	93325	1
	FRG-01.046A-01	Wind deflector - Stainless Steel Door	1	93915	1
20	FRG-01.022A-01	Fan DONGGUAN XUHENG TD1225LB	1	93324	1
21	FRG-01.023A-01	Deodoriser	1	93323	1
22	FRG-01.024A-01	Door gasket	1	93322	1
23	FRG-01.001A-01	Glass Door Outdoor Fridge	1	93321	1
	FRG-02.001A-01	Solid door Outdoor Fridge	1	93320	1
24	FRG-01.025A-01	Handle set Outdoor Fridge	1	93318	1
25	FRG-01.026A-01	Door axis bushing (Pack of 2)	2	93316	Pack of 2
26	FRG-01.027A-01	Door pressing switch block	1	93314	1
27	FRG-01.028A-01	SS shelf (small)	1	93313	1
28	FRG-01.029A-01	SS shelf (big) (Pack of 3)	3	93311	Pack of 3
29	FRG-01.030A-01	Pressing switch set	1	93309	1
30	FRG-01.051A-01	Hinge Fixing Plate	1	93338	1
31	FRG-01.045A-01	Bottom hinge (Pack of 2)	2	93914	Pack of 2
32	FRG-01.033A-01	Bottom hinge thread plate (Pack of 2)	2	93307	Pack of 2
33	FRG-01.050A-01	Toe kick	1	93337	1
34	FRG-01.034A-01	Door Lock	1	93304	1
35	FRG-01.035A-01	Leveling leg (Pack of 4)	4	93303	Pack of 4
36	FRG-01.036A-01	Leveling leg support	1	-	-
37	FRG-01.037A-01	Condenser	1	-	-
38	FRG-01.038A-01	Power PCB box base	1	-	-

Parts Supplied & Spare Parts

39	FRG-01.039A-01	Power PCB	1	93302	1
40	FRG-01.040A-01	Power PCB box	1	-	-
41	FRG-01.041A-01	Humidity filter	1	-	-
42	FRG-01.042A-01	Back panel	1	93300	1
43	FRG-01.043A-01	Compressor base	1	-	-
44	FRG-01.049A-01	Thermistor box	1	-	-

Pre - Installation Preparation

- 1** Remove the exterior and interior packaging. Use a soft dry cloth to wipe down the outside of the refrigerator thoroughly. Use a clean cloth dampened with lukewarm water to wipe down the inside of the refrigerator.

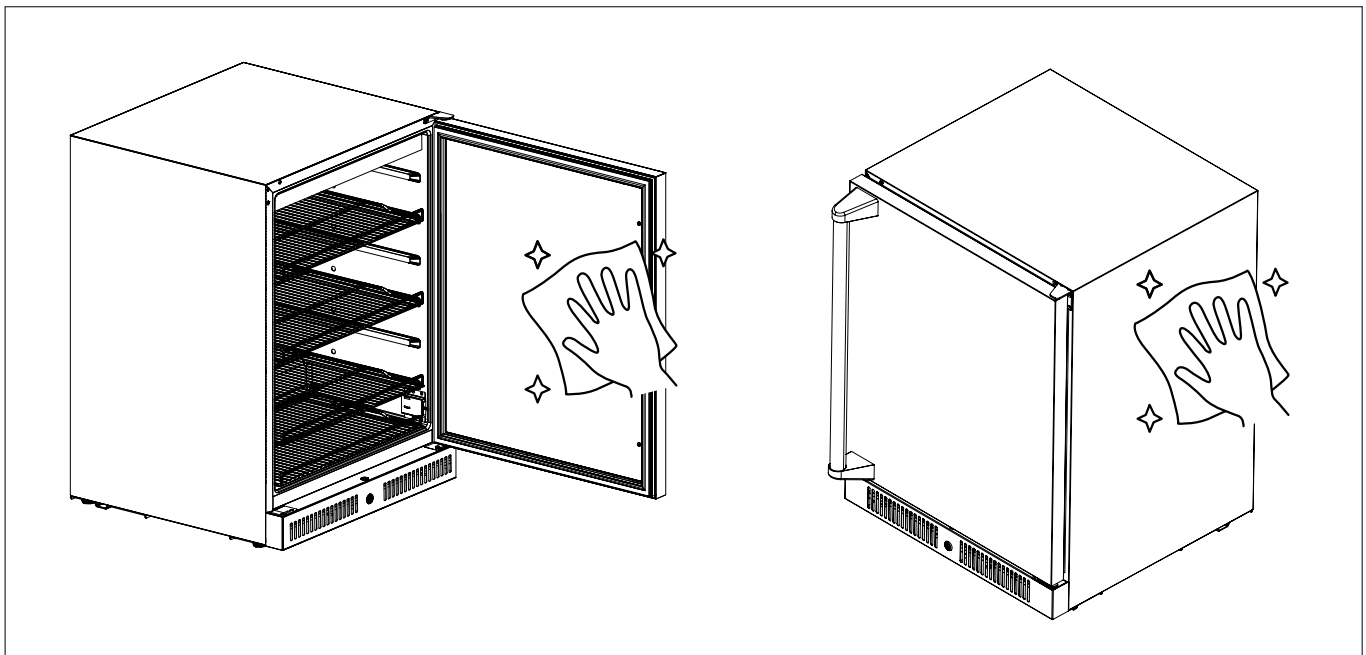

⚠ WARNING

1. The unit should be located in a well-ventilated area.
2. Avoid placing it near any source of heat, or in direct sunlight.
3. Direct sunlight may affect the finish, and nearby heat sources will cause higher electrical consumption.

Handle Installation

- 1** Find the screws in the package placed inside the refrigerator.

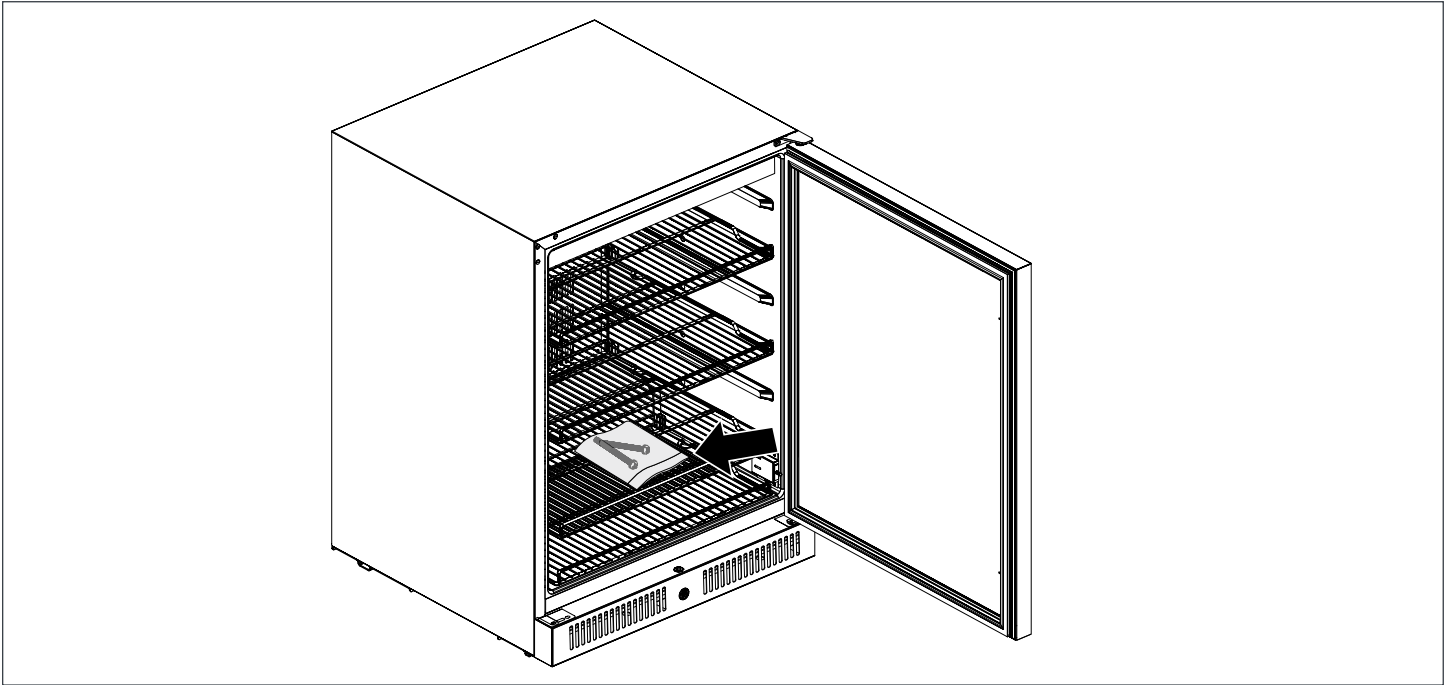

- 2** Align handle with the screws. Tighten the screws using a Philips head screwdriver until the handle is both flush and secured tightly against the front of the door.

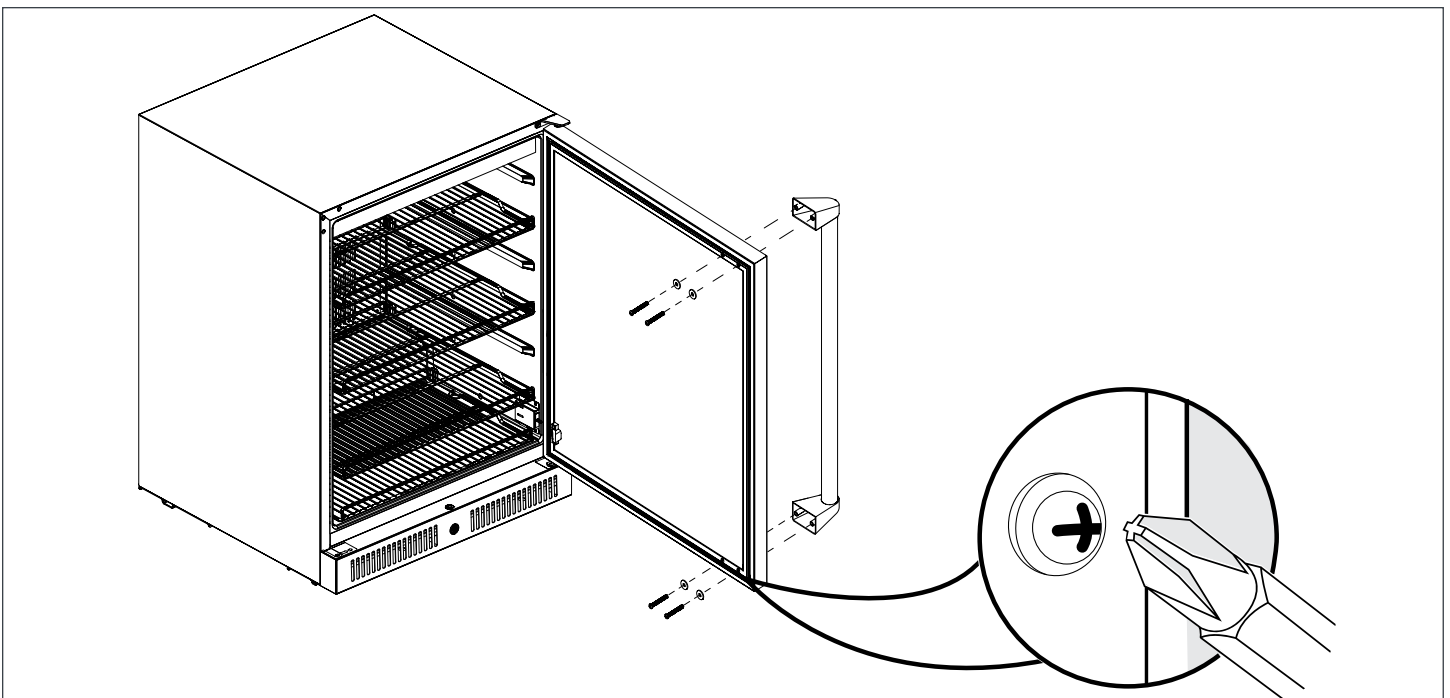

Post - Installation Preparation

The Refrigerator is designed to be either free-standing or built-in. It has motorized fans at the back of the unit that direct compressor-generated heat away from the compressor and through the front of the unit. Keep the front vents unobstructed. If the unit is built-in, allow minimum clearances of 1/4" at the sides, 1/2" at the back and 1" at the top. Once the Refrigerator is positioned, the adjustable legs should be turned to level the appliance. This will reduce vibrations.

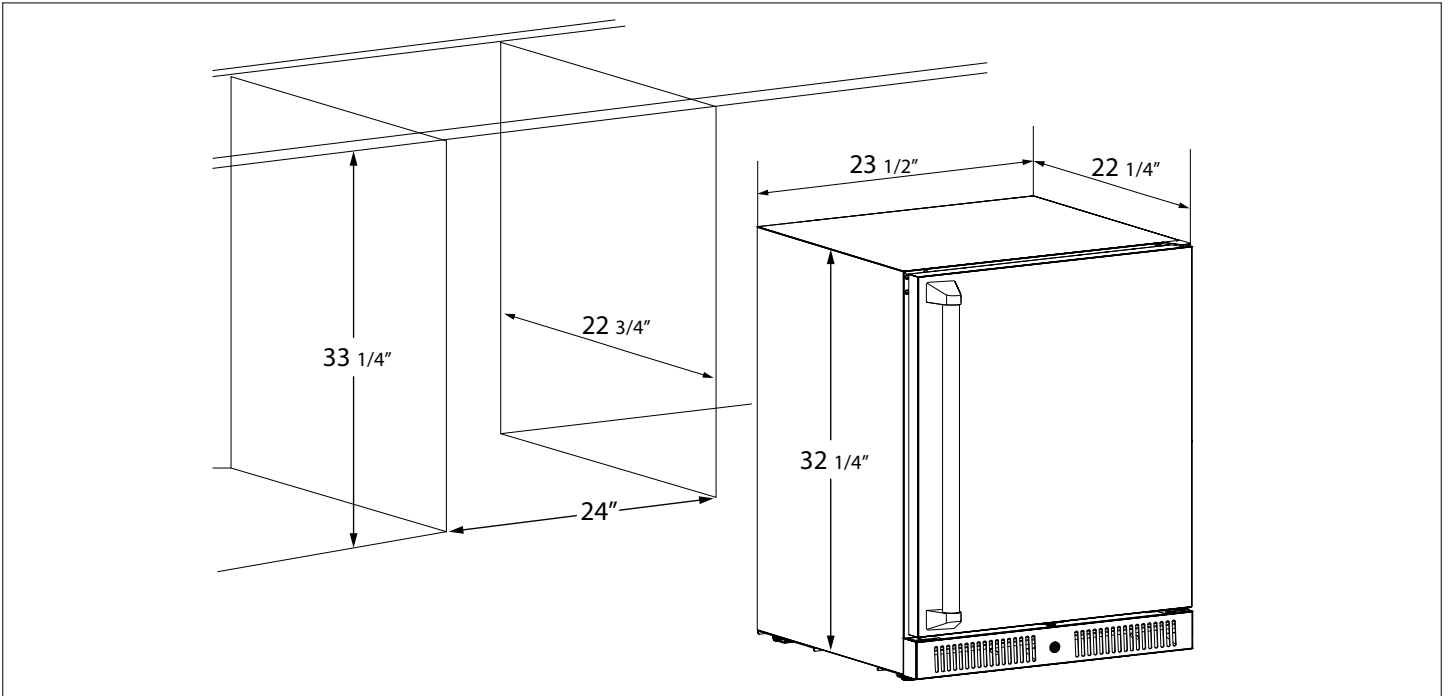

Electrical Connection

! IMPORTANT

For your personal safety, this appliance must be properly grounded.

! WARNING

Do Not Use an Extension Cord
Avoid the use of an extension cord because of potential safety hazards under certain conditions.

! WARNING

DO NOT UNDER ANY CIRCUMSTANCES CUT OR REMOVE THE THIRD (GROUND) PRONG FROM THE POWER CORD.

If installation in a damp location is unavoidable, have an electrician install a ground fault circuit interrupter (GFCI) electrical outlet. If no GFCI is installed, electrical shock could result.

Electrical Connection

! IMPORTANT

Do not plug in the Refrigerator for 24 hours after unit is set in place. Failure to do so may result in the unit working improperly.

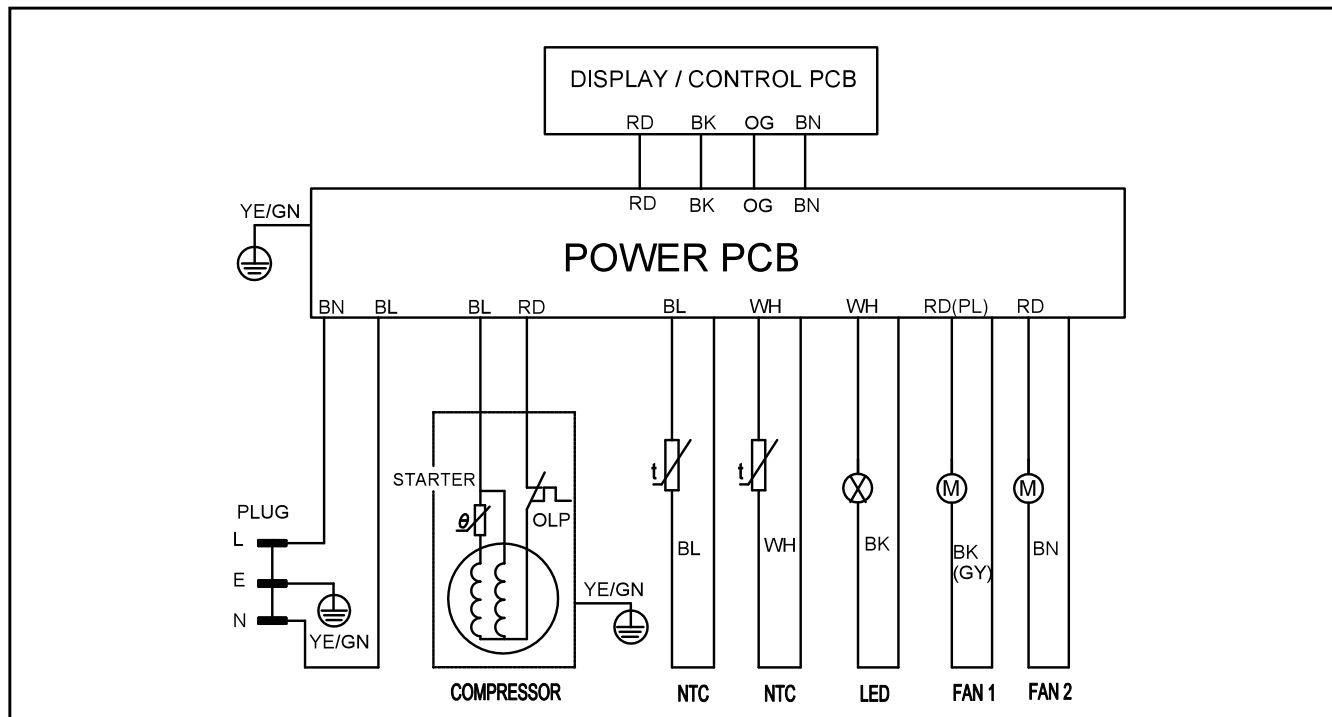

! WARNING

ELECTRICAL GROUNDING

- In the event of an electrical short circuit, grounding reduces the risk of shock by providing an escape wire for the electric current.
- This appliance is equipped with a cord having a grounding wire with a grounding plug.
- The plug must be inserted into an outlet that is properly grounded and installed.
- The ground wire cannot be connected to a gas pipe, heating pipe, water pipe, telephone line or lightning rod.
- It cannot be replaced with the neutral wire of single-phase power.
- In addition to the ground wire, an electrical leakage circuit breaker is also required.
- Consult a qualified electrician if you do not completely understand these grounding instructions.

Operating the Refrigerator

Control Panel:

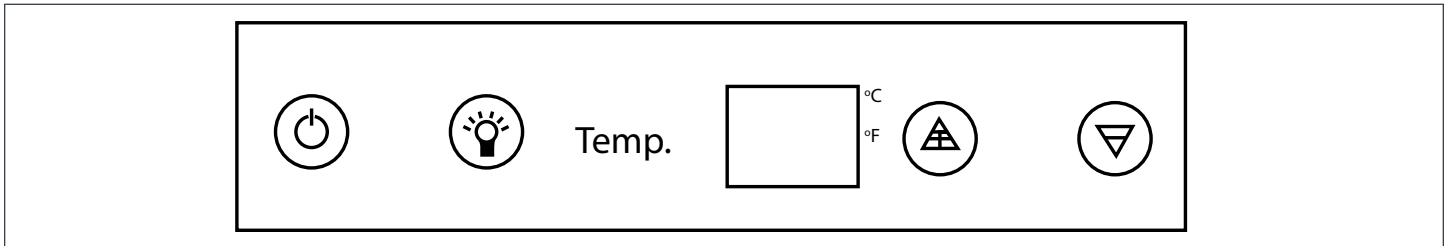

Power	:	Turns the wine or beverage cooler on or off.
Lighting	:	Turns the interior light on or off.
Display Window	:	Displays temperature.
Temp. Up	:	Increases temperature by 1 degree.
Temp. Down	:	Decreases temperature by 1 degree.

- Your beverage cooler can be set to operating temperatures between 34-54 Fahrenheit (1-12° Celsius). The temperature can be increased using the temperature increase button or decreased using the temperature decrease button.
- You can choose between Fahrenheit and Celsius for the temperature display by pressing and holding the (light) symbol for 5 seconds. A Fahrenheit or Celsius degree indicator will appear next to the temperature display window.
- We recommended you install the appliance in a location where the ambient temperature is between 50°F and 89.6°F (10°C-32°C).
- If the ambient temperature falls outside the recommended temperatures, the performance of the unit may be affected. For example, placing your unit in extreme cold or hot conditions may cause interior temperatures to fluctuate.

INTERIOR LIGHT

The Interior light can be turned On or Off automatically with the opening or closing the door.

ALARM

If the fridge door stays open for more than sixty seconds, a beeping alarm will sound to notify the user to close the door.

SHELVES

1. The NewAge outdoor fridge comes with four shelves.
2. The interior compartment allows for six levels of adjustment.
3. These racks are designed to only be pulled out 1/3 of the way.
4. This is a safety feature so that neither the machine nor the shelf will tip over.
5. To remove a rack, take out the content on the rack and pull it out until it stops.
6. Then lift the front of the rack and remove it from the unit.

Troubleshooting

What to do if something goes wrong?

Many common issues with your wine/beverage cellar can be solved very easily. Try the troubleshooting tips below should you experience any problems.

PROBLEM	POSSIBLE CAUSES
1. Appliance does not operate.	Not plugged in. The appliance is turned off. The circuit breaker tripped or a fuse has blown out.
2. Appliance is not cold enough.	Check the temperature control setting. External environment may require a higher setting. (e.g. room needs to be air conditioned) The door is opened too often. The door is not closed completely. The door gasket is not sealing properly.
3. Appliance is turning on and off frequently.	The room temperature is hotter than normal. The door is opened too often. The door is not closed completely. The temperature control is not set correctly. The door gasket does not seal properly. Your wine or beverage cooler is empty. Load with bottles or cans and the temperature will stabilize in about a day.
4. The light does not work.	Not plugged in. The circuit breaker tripped or a fuse has blown. The light bulb has burned out. The light button is "OFF".
5. Vibrations.	Check to assure that the wine/beverage cellar is on a level surface.
6. The appliance seems to make too much noise.	Contraction and expansion of the inside walls may cause popping and crackling noises. The appliance is not on a level surface.
7. The door will not close properly.	The appliance is not on a level surface. The door was reversed and not properly installed. The gasket is dirty. The shelves are out of position.

POWER LOSS

- Power failures that are corrected within a few hours should not affect the temperature of your appliance if you minimize the number of times the door is opened. If the power is going to be off for a longer period of time, you need to take other measures to protect your contents.
- If the unit is unplugged, loses power, or is turned off, you must wait 3 to 5 minutes before restarting. Attempting to restart the wine/beverage cellar before this time has elapsed may prevent the wine/beverage cellar from starting.

Error codes and Troubleshooting

CODE	DESCRIPTION	POSSIBLE CAUSES	SOLUTIONS
EU	1. Communication failure	<ol style="list-style-type: none"> 1. Display board failure 2. Power board failure 3. Open circuit between the power board and the display board 	<ul style="list-style-type: none"> • Replace display board • Replace power board • Check the connection cable and reconnect it
HI	1. High temperature alarm	<ol style="list-style-type: none"> 1. Compressor not working 2. Sensor failure 3. Refrigerant leakage 4. Power board failure 	<ul style="list-style-type: none"> • Check whether the compressor can work, if it can work, it may be the refrigerant leakage, need to refill the refrigerant; if it does not work, you need to check whether there is voltage between the compressor starter and the protector, if yes, you need to replace the compressor; if no, please replace the power board • Replace the sensor • Replace power board
LO	1. Low temperature alarm	<ol style="list-style-type: none"> 1. PTC failure 2. Sensor failure 3. Power board failure 	<ul style="list-style-type: none"> • Replace PTC • Replace the sensor • Replace power board
Et	1. Temperature alarm after the defrost program	<ol style="list-style-type: none"> 1. Compressor not working 2. PTC failure 3. Sensor failure 4. Refrigerant leakage 5. Power board failure 	<ul style="list-style-type: none"> • Check whether the compressor can work, if it can work, it may be the refrigerant leakage, need to refill the refrigerant; if it does not work, you need to check whether there is voltage between the compressor starter and the protector, if yes, you need to replace the compressor; if no, please replace the power board • Replace PTC • Replace the sensor • Replace power board

Error codes and Troubleshooting

CODE	DESCRIPTION	POSSIBLE CAUSES	SOLUTIONS
E1	1. NTC1 open circuit (on wind deflector)	<ol style="list-style-type: none"> 1. NTC1 connection issue 2. NTC1 failure 3. Power board failure 	<ul style="list-style-type: none"> • Check the connection wires and terminals of NTC1 to confirm if there are disconnected or broken wires, if yes, reconnect them • Replace NTC1 • According to the inspection of NTC1, confirm that there is no problem with the wires and internal of NTC1, replace the power board
E2	1. NTC1 short circuit (on wind deflector)	<ol style="list-style-type: none"> 1. Short circuit in the connection line from NTC1 to the power board 2. NTC1 failure 3. Power board failure 	<ul style="list-style-type: none"> • Disconnect NTC1 and the power board, check whether there is a short circuit in the connection line between NTC1 and the power board, find and repair the short circuit point • Replace NTC1 • Replace power board
E5	1. NTC2 open circuit (at the evaporator)	<ol style="list-style-type: none"> 1. NTC2 connection issue 2. NTC2 failure 3. Power board failure 	<ul style="list-style-type: none"> • Check the connection wires and terminals of NTC2 to confirm if there are disconnected or broken wires, if yes, reconnect them • Replace NTC2 • According to the inspection of NTC2, confirm that there is no problem with the wires and internal of NTC2, replace the power board
E6	1. NTC2 short circuit (at the evaporator)	<ol style="list-style-type: none"> 1. Short circuit in the connection line from NTC2 to the power board 2. NTC2 failure 3. Power board failure 	<ul style="list-style-type: none"> • Disconnect NTC2 and the power board, check whether there is a short circuit in the connection line between NTC2 and the power board, find and repair the short circuit point • Replace NTC2 • Replace power board

Error codes and Troubleshooting

CODE	DESCRIPTION	POSSIBLE CAUSES	SOLUTIONS
E0	1. Pressing switch failure (door pressing switch is ejected for more than 60s)	<ol style="list-style-type: none"> 1. The door is open more than 60 second 2. Pressing switch does not make accurate contact with the pressing pad on the door 3. Pressing switch failure 4. Loose connector at door pressure switch or connector of door1 on power board 5. Open circuit between pressing switch and power board 	<ul style="list-style-type: none"> • Check if the door is not closed tightly • Tighten the pressing pad on door or adjust the position of the pressing pad to ensure contact with the pressing switch • Replace pressing switch • Check the connection cable/connector and reconnect it • Check the wiring and repair if these is open circuit

Maintenance and Care

How to maintain your cooler

While your new wine or beverage cooler is mostly maintenance free, we recommend the following to keep it looking clean and working properly.

1. Turn off the power, unplug the appliance and remove all items including all shelves.
2. Clean the inside surfaces with a damp cloth using warm water and baking soda (approximately 2 tablespoons of baking soda for each quart of water.)
3. Wash the shelves with a mild detergent solution.
4. Wring excess water out of the sponge or cloth when cleaning area of the controls, or any electrical parts.
5. Wash the exterior with warm water and mild liquid detergent. Rinse well and dry with a clean soft cloth.
6. Vacuum clean the front grill and back of the unit twice per year. Unplug the beverage cooler before cleaning.
7. It is recommended to clean the unit completely inside and out once a year to maximize the longevity of the wine or beverage cooler.

EXTENDED NON-USE

VACATION/HOLIDAY, PROLONGED SHUTDOWN

The following steps are recommended for periods of extended non-use:

1. Remove all content from the unit.
2. Disconnect the power cord from its outlet/socket.
3. If ice is on the evaporator, allow ice to thaw naturally.
4. Clean and dry the interior of the unit. Ensure all water has been removed from the unit.
5. The door must remain open to prevent formation of mold and mildew. Open door a minimum of 2" (50 mm) to provide the necessary ventilation.

WINTERIZATION

If the unit will be exposed to temperatures of 40°F(4°C) or less, the steps below must be followed.

1. Remove all content from the unit.
2. Disconnect the power cord from its outlet/socket.
3. Clean and dry the interior of the unit. Ensure all water has been removed from the unit.
4. Cover the fridge to protect it against snow or freezing rain.

MOVING YOUR APPLIANCE

1. Remove all items.
2. Securely tape down all loose items (shelves) inside your appliance.
3. Turn the adjustable leg up to the base to avoid damage.
4. Tape the door shut.
5. Be sure the appliance stays secure in the upright position during transportation. If your appliance is moved on an incline greater than 30 degrees, you may upset the balance in your compressor and cause damage. Do not do this. Also protect the outside of the appliance with a blanket or similar items.

NEWAGE

PRODUCTS INC.

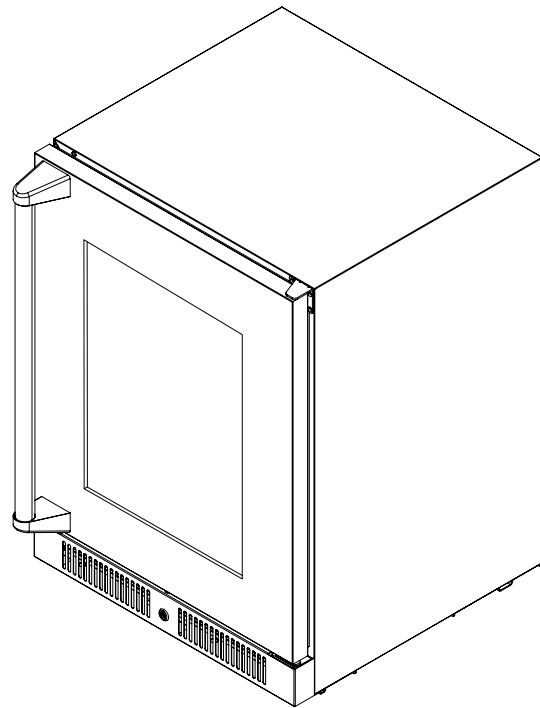
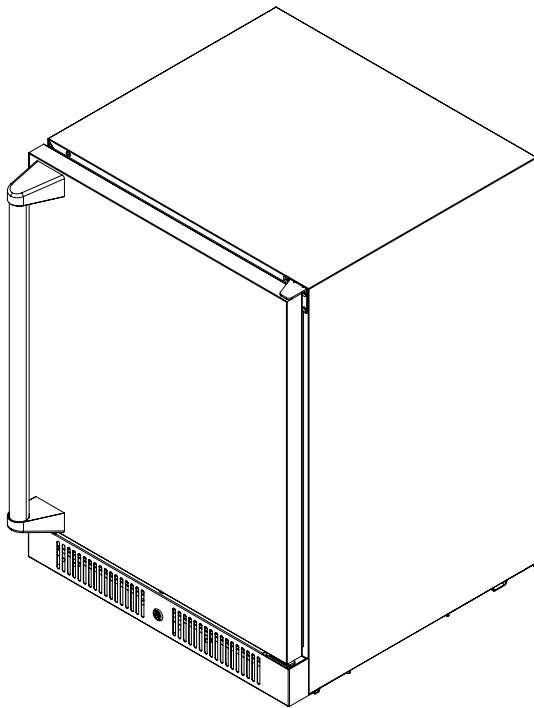

N° UGS 93003 - Réfrigérateur de 24 po pour montage sous comptoir avec porte en acier inoxydable

N° UGS 93000 - Réfrigérateur de 24 po pour montage sous comptoir avec porte en verre

RÉFRIGÉRATEURS D'EXTÉRIEUR DE 24 PO

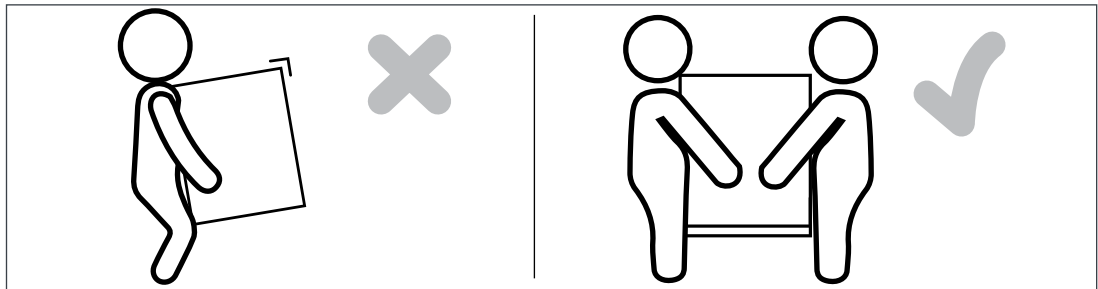

ATTENTION : Votre réfrigérateur est-il endommagé?

Vous avez besoin d'assistance ou de pièces de rechange? Pour obtenir un service plus rapide, contactez NewAge Products au 1 877 306-8930; ou écrivez à support@newageproducts.com.
Ne retournez pas ce produit au détaillant.

CE MANUEL D'INSTRUCTIONS CONTIENT DES RENSEIGNEMENTS IMPORTANTS POUR L'ASSEMBLAGE ADÉQUAT ET L'USAGE SÉCURITAIRE DE L'APPAREIL.
LISEZ ET SUIVEZ TOUS LES AVERTISSEMENTS ET TOUTES LES INSTRUCTIONS AVANT D'ASSEMBLER ET D'UTILISER L'APPAREIL.
SUIVEZ TOUS LES AVERTISSEMENTS ET TOUTES LES INSTRUCTIONS LORS DE L'UTILISATION DE L'APPAREIL. SI CE PRODUIT N'EST PAS UTILISÉ DANS UN ENDROIT BIEN VENTILÉ, CELA POURRAIT ENTRAÎNER DES DOMMAGES MATÉRIELS, DES BLESSURES OU LA MORT.

Index

Avertissements	4
Instructions de sécurité	5
Garantie du fabricant	6
Déballage	7
Inspection du produit	7
Visserie et outils	7
Spécifications du produit	8
Pièces fournies et pièces de rechange	9
Préparation préalable à l'installation	11
Installation de la poignée	12
Préparation post-installation	13
Raccord électrique	14
Utilisation du réfrigérateur	15
Dépannage	16
Codes d'erreur et dépannage	17
Entretien et soins	20

IMPORTANT

Lisez toutes les instructions avant d'utiliser cet appareil. N'utilisez cet appareil que pour l'usage auquel il est destiné, comme décrit dans ce manuel d'instructions. Prenez toujours des précautions de sécurité de base, comme décrit ci-dessous. Après avoir lu le manuel d'instructions, conservez-le dans un endroit accessible où le ou les utilisateurs de ce produit pourront le trouver facilement.

Avertissements

1. Toutes les réparations, le démontage et les modifications doivent être effectués uniquement par des techniciens qualifiés. Si vous tentez d'effectuer une de ces tâches vous-même, vous risquez de provoquer un incendie, un dysfonctionnement ou des blessures.
2. N'éclaboussez jamais d'eau directement sur le produit et ne le lavez pas à l'eau sans le débrancher, car cela pourrait provoquer un court-circuit. Dans un environnement pluvieux, il est recommandé d'utiliser une protection imperméable.
3. N'entreposez jamais de substances inflammables ou volatiles dans l'appareil, car cela pourrait provoquer une explosion ou un incendie.
4. N'endommagez pas le cordon d'alimentation, ne le modifiez pas, ne le pliez pas de manière excessive, ne le tordez pas et ne l'enroulez pas. Évitez les surfaces chaudes, tranchantes ou posant des contraintes. De même, si vous placez des objets lourds sur le cordon d'alimentation ou si vous le coincez, vous risquez de l'endommager et de provoquer une décharge électrique ou un incendie.
5. Utilisez une prise murale dédiée. N'utilisez pas de rallonge ou d'adaptateur à prises multiples, car cela pourrait entraîner une décharge électrique, une surchauffe et un incendie.
6. N'utilisez jamais de bombes aérosols inflammables et ne laissez jamais de substances inflammables à proximité de l'appareil. Les étincelles produites par les interrupteurs électriques peuvent provoquer une explosion ou un incendie. Si un gaz combustible est présent près de l'appareil, éteignez la source du gaz, puis ouvrez les fenêtres et les portes pour permettre au gaz de se dissiper. Pour éviter une explosion, ne débranchez pas la fiche et n'éteignez pas l'appareil.
7. La prise électrique doit avoir une bonne mise à la terre. Le conducteur de terre ne peut pas être connecté à un tuyau de gaz, un tuyau de chauffage, un tuyau d'eau, une ligne téléphonique ou un paratonnerre. Il ne peut pas être remplacé par le conducteur neutre d'une alimentation monophasée. En plus du conducteur de terre, un disjoncteur de fuite électrique est également nécessaire.
8. Utilisez une prise électrique avec disjoncteur différentiel de fuite à la terre (DDFT) installée par un électricien. Si aucun disjoncteur différentiel de fuite à la terre n'est installé, une décharge électrique peut se produire.
9. Ne montez jamais sur l'appareil. L'appareil pourrait basculer ou tomber et causer des dommages matériels ou des blessures corporelles.
10. Débranchez la fiche du cordon d'alimentation de la prise murale avant de déplacer l'appareil et assurez-vous que le cordon d'alimentation n'est pas endommagé pendant le transport. Un cordon d'alimentation endommagé peut entraîner une décharge électrique et/ou un incendie.
11. Ne débranchez jamais l'appareil en tirant sur le cordon d'alimentation. Saisissez toujours fermement la fiche et retirez-la directement de la prise. Tirer sur le cordon risque de rompre le fil, ce qui peut entraîner une surchauffe et un incendie.
12. Réparez ou remplacez tout cordon effiloché ou endommagé. N'utilisez pas de cordon qui présente des fissures ou de l'abrasion sur sa longueur.

Instructions de sécurité

1. Cet appareil doit être correctement installé conformément aux instructions d'installation et à tous les codes locaux avant d'être utilisé. Consultez les **instructions de mise à la terre dans la section d'installation**.
2. Ce modèle peut être intégré ou amovible. Les appareils encastrés évacuent l'air par la partie inférieure avant et le flux d'air à l'avant de cet évent ne doit pas être entravé.
3. Installez l'appareil dans un endroit où le sol est suffisamment solide pour supporter sa charge. Si le sol n'est pas assez solide ou si l'installation n'est pas effectuée correctement, l'appareil peut basculer et provoquer des blessures. Si l'appareil est placé sur un support, la surface avant doit être en retrait de 3 po ou plus du bord du support afin d'éviter que l'appareil ne bascule accidentellement lors d'une utilisation normale.
4. Ne placez jamais d'objets lourds ou contenant de l'eau sur le dessus de l'appareil. Les objets pourraient tomber et causer des blessures, et l'eau renversée pourrait entraîner la détérioration de l'isolation des composants électriques et provoquer une décharge électrique.
5. Déconnectez l'appareil s'il se comporte anormalement et ne le reconnectez pas avant que la situation ne soit corrigée.
6. Afin d'éviter toute décharge électrique, débranchez l'appareil avant de procéder à son entretien.
7. Ne retirez jamais la fiche lorsque vous avez les mains mouillées!
8. Cette unité n'est pas destinée au stockage de médicaments ou de réactifs chimiques.
9. Gardez les matériaux d'emballage hors de portée des enfants.
10. L'eau de condensation de l'évaporateur s'écoule dans un trou dans le plancher du compartiment de stockage et est canalisée dans un bac de vidange situé à l'arrière de l'appareil, sur le compresseur. La chaleur transférée par le compresseur provoque l'évaporation de l'eau qui s'est accumulée dans le bac. Assurez-vous que l'orifice d'évacuation situé dans le plancher de l'appareil est dégagé et non obstrué.
11. Lors de longues absences, retirez le contenu de l'appareil, débranchez-le, nettoyez-le et laissez la porte légèrement ouverte pour éviter la formation éventuelle de condensation, de moisissures ou d'odeurs. Utilisez une housse pour protéger l'appareil et prolonger sa durée de vie.
12. Confiez le démontage et la mise au rebut de l'appareil à des experts qualifiés.

DANGER

Risque d'enfermement pour les enfants! Avant de mettre au rebut votre ancien réfrigérateur :

- enlevez les portes
- laissez les tablettes en place afin que les enfants ne puissent pas se glisser facilement à l'intérieur.

NEWAGE PRODUCTS INC. GARANTIE DU FABRICANT DE RÉFRIGÉRATEURS EXTÉRIEURS

UNE PREUVE D'ACHAT EST REQUISE POUR OBTENIR UN SERVICE DE GARANTIE.

Veillez disposer des informations suivantes lorsque vous appelez notre service clientèle:

- Nom, adresse et numéro de téléphone
- Nom du produit / numéro de SKU
- Une description claire et détaillée du problème
- Preuve d'achat avec numéro de commande

Enregistrez votre achat de produits NewAge en ligne pour l'assistance aux clients et l'accès à des avantages exclusifs

Visitez www.newageproducts.com/register/

Réclamations de garantie

Pour le service de garantie, veuillez contacter NewAge Products au **1-877-306-8930**; ou support@newageproducts.com

Veillez consulter tous les détails de la garantie ci-dessous, avant de contacter NewAge Products pour une réclamation.

Scannez le code QR à droite pour accéder à notre page d'assistance ou visitez www.newageproducts.com/contact-us/

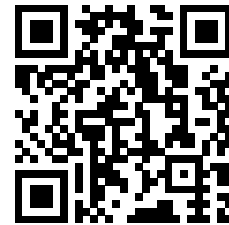

Scannez ce code QR avec l'appareil photo sur votre appareil mobile pour visiter le Centre d'assistance des produits NewAge www.newageproducts.com/support-hub/

GARANTIE LIMITÉE DE UN AN

CE QUI EST COUVERT

Lorsque ce produit est installé, utilisé et entretenu conformément aux instructions jointes ou fournies avec le produit, NewAge Products Inc. remplacera le produit ou les pièces défectueuses si la pièce tombe en panne en raison de matériaux défectueux ou de fabrication pendant la durée de la garantie à partir de la date d'achat du produit.

CE QUI N'EST PAS COUVERT

1. Les appels de service pour corriger l'installation de tout produit NewAge ou pour vous montrer comment les utiliser ou les installer.
2. Les dommages résultant de produits causés par un accident, une mauvaise utilisation, une utilisation abusive, un incendie, une inondation, une installation incorrecte, un cas de force majeure, une négligence, une modification ou une mauvaise manipulation.
3. Produits endommagés par un chargement incorrect au-delà de la capacité de poids maximale spécifiée dans les instructions fournies avec le produit.
4. Les réparations ou le remplacement lorsque votre produit est utilisé dans un autre cadre que l'usage résidentiel normal, tel qu'un environnement commercial, ou manipulé d'une manière incompatible avec les instructions d'installation fournies avec le produit.
5. Dommages esthétiques survenant après l'achat du produit par le client, y compris les rayures, les bosses, les bosses, la corrosion ou les taches sur le matériau qui n'affectent pas la capacité structurelle ou fonctionnelle du produit.
6. Surfaces endommagées en raison d'une mauvaise utilisation de produits chimiques et de détergents.
7. La décoloration due à la chaleur élevée, par exemple à côté d'un gril, est un trait de l'acier inoxydable.
8. Rouille de surface résultant de pluies acides ou de produits chimiques environnementaux.
9. Les pièces de rechange pour des produits NewAge à l'extérieur du Canada et des États-Unis.
10. Une perte en raison d'un vol.
11. Les dommages résultant d'une utilisation contraire du produit et non conforme au manuel d'instructions.
12. Tous les frais de main-d'œuvre pendant la période de garantie.

EXCLUSION DE GARANTIES IMPLICITES

DANS LA MESURE PERMISE, LES GARANTIES IMPLICITES, Y COMPRIS LES GARANTIES APPLICABLES DE QUALITÉ MARCHANDE OU DE CONFORMITÉ À UN USAGE PARTICULIER, SONT EXCLUES DANS LA LIMITE OÙ LA LOI LE PERMET. TOUTE GARANTIE IMPLICITE QUI POURRAIT ÊTRE IMPOSÉE PAR LA LOI DOIT SE LIMITER À UN AN, OU À LA PÉRIODE LA PLUS COURTE PERMISE PAR LA LOI. CETTE GARANTIE SE LIMITE À L'ACHETEUR D'ORIGINE. Certains États ainsi que certaines provinces ne permettent pas les limitations sur la durée d'une garantie implicite de qualité marchande ou de conformité, il est donc possible que les limitations ci-dessus ne s'appliquent pas à vous. Cette garantie vous donne des droits légaux particuliers et vous pourriez également disposer d'autres droits variant selon l'État ou la province.

LIMITATION DES RECOURS; EXCLUSION DES DOMMAGES ACCESSOIRES ET INDIRECTS

EN VERTU DE CETTE GARANTIE LIMITÉE, VOTRE SEUL ET UNIQUE RECOURS DOIT ÊTRE LA RÉPARATION OU LE REMPLACEMENT DU PRODUIT, À NOTRE DISCRÉTION, COMME INDIQUÉ AUX PRÉSENTES. NEWAGE NE DOIT PAS ÊTRE TENU RESPONSABLE DES DOMMAGES ACCESSOIRES ET INDIRECTS. Certains États ainsi que certaines provinces ne permettent pas l'exclusion ou la limitation des dommages accessoires ou indirects, il est par conséquent possible que ces limitations et exclusions ne s'appliquent pas à vous. Cette garantie vous donne des droits légaux particuliers et vous pourriez également disposer d'autres droits variant selon l'État ou la province.



Visseries et outil

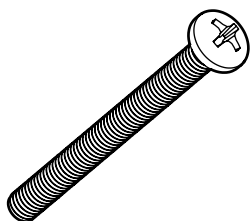

Vis M6 x 45

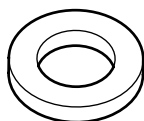

Rondelle plate M6

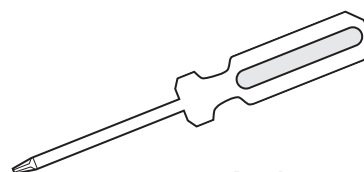

Tournevis à tête cruciforme
n° 2
(Outil non inclus)

Spécifications du produit

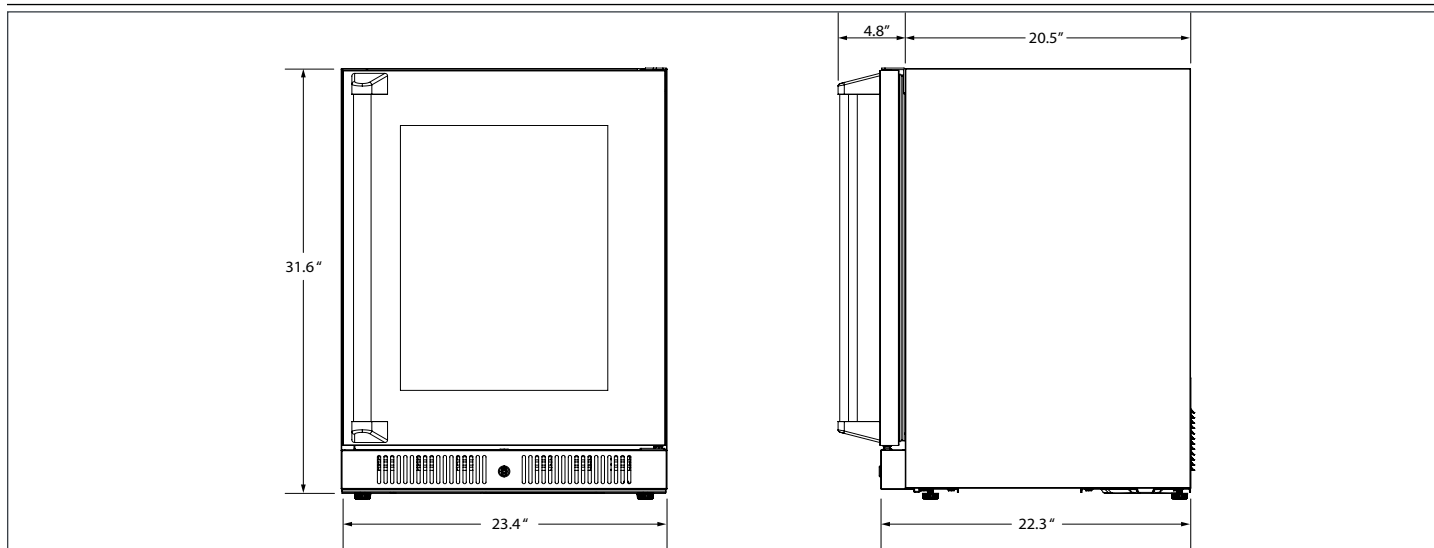

Numéro de modèle/UGS	93000 et 93003
Construction de la carcasse	SS304
Capacité nette	145 L/5,1 pi³
Dimensions globales (LxPxH)mm	594x643x820
Poids net	108,5 lb/49,2 kg (porte en verre)
	89,6 lb/40,6 kg (porte en acier inoxydable)
Plage de températures ambiantes	10 °C à 32 °C
Plage de température du compartiment	1 °C à 12 °C
Éclairage intérieur	Oui/DEL
Dégivrage	Automatique
Système de refroidissement	Compresseur
Entrée électrique	115 VCA ~ 60 Hz
Cote actuelle	0,9A
Capacité des tablettes	18 kg/tablette
Nombre de tablettes	3 tablettes complètes + 1 tablette demi-taille

Pièces fournies et pièces de rechange

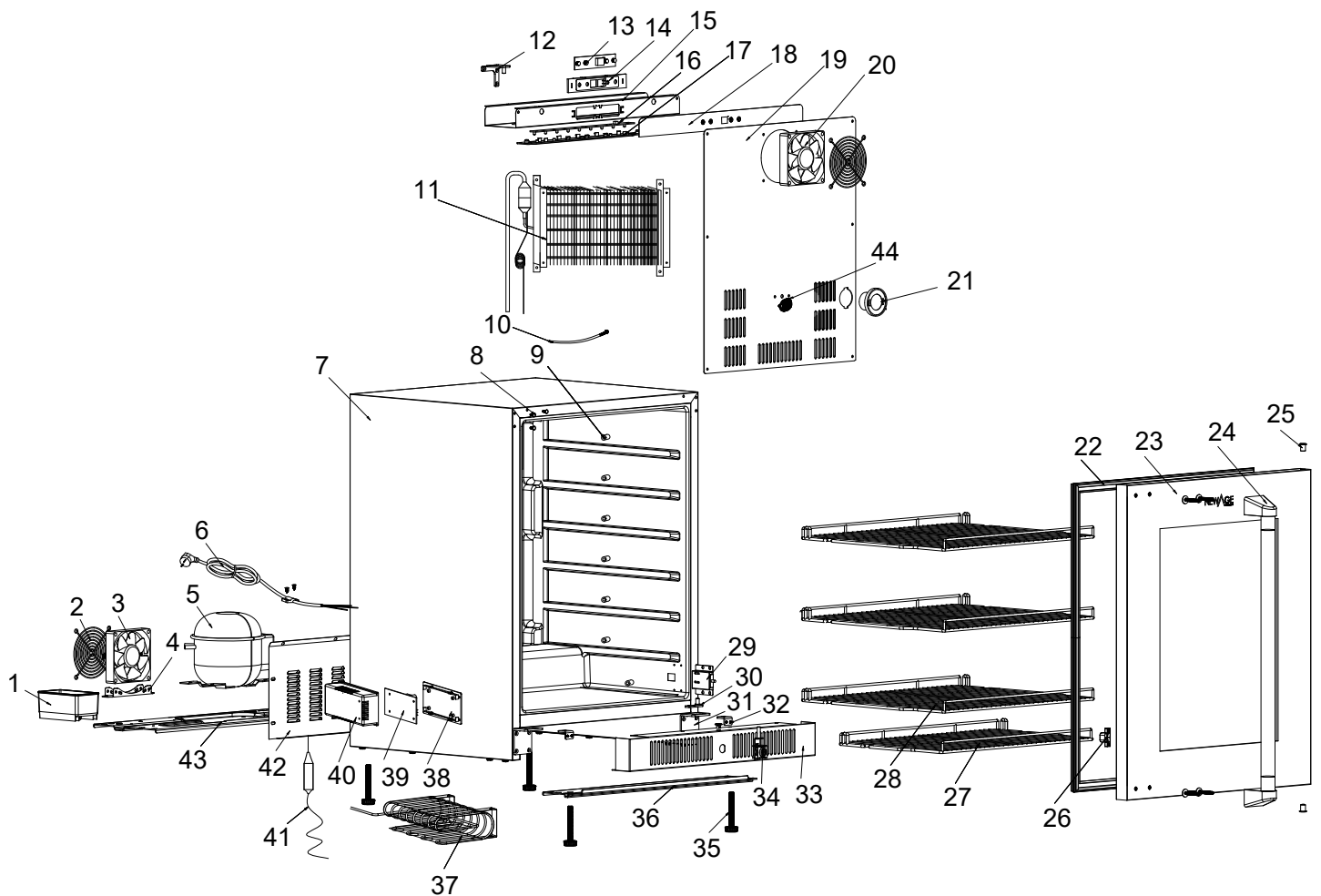

Pièces fournies et pièces de rechange

N°	N° de pièce	Description	Inclus Qté.	UGS de pièce de rechange	Qté. de pièce de rechange
1	FRG-01.003A-01	Réservoir d'eau	1	93336	1
2	FRG-01.004A-01	Couvercle du ventilateur intérieur	1	93335	1
3	FRG-01.005A-01	Ventilateur DONGGUAN XUHENG TD1225LS	1	93334	1
	FRG-01.048A-01	Ventilateur ADDA CORP AD12012CB257000	1	93925	1
4	FRG-01.006A-01	Support de ventilateur extérieur	1	93333	1
5	FRG-01.007A-01	Compresseur	1	93332	1
6	FRG-01.008A-01	Cordon d'alimentation	1	93331	1
7	FRG-01.009A-01	Carcasse	1	-	-
8	FRG-01.010A-01	Bouchon du trou de charnière	3	-	-
9	FRG-01.011A-01	Butée de tablette (Paquet de 7)	7	93330	Paquet de 7
10	FRG-01.012A-01	Thermistance	1	93329	1
11	FRG-01.013A-01	Évaporateur	1	-	-
12	FRG-01.014A-01	Charnière supérieure	1	93328	1
13	FRG-01.015A-01	Carte de circuit imprimé d'afficheur	1	93339	1
14	FRG-01.016A-01	Support de carte de circuit imprimé d'afficheur	1	93340	1
15	FRG-01.017A-01	Boîte de contrôle thermique	1	-	-
16	FRG-01.018A-01	Panneau LED	1	93327	1
17	FRG-01.019A-01	Couvercle de DEL	1	93326	1
18	FRG-01.020A-01	Autocollant de la boîte de contrôle thermique	1	-	-
19	FRG-01.021A-01	Déфлекteur de vent - Porte vitrée	1	93325	1
	FRG-01.046A-01	Déфлекteur de vent - Porte en acier inoxydable	1	93915	1
20	FRG-01.022A-01	Ventilateur DONGGUAN XUHENG TD1225LB	1	93324	1
21	FRG-01.023A-01	Désodorisant	1	93323	1
22	FRG-01.024A-01	Joint de porte	1	93322	1
23	FRG-01.001A-01	Réfrigérateur d'extérieur à porte en verre	1	93321	1
	FRG-02.001A-01	Porte solide Réfrigérateur d'extérieur	1	93320	1
24	FRG-01.025A-01	Ensemble de poignées pour réfrigérateur d'extérieur	1	93318	1
25	FRG-01.026A-01	Bague de l'axe de la porte (Paquet de 2)	2	93316	Paquet de 2
26	FRG-01.027A-01	Bloc-commutateurs à pression de porte	1	93314	1
27	FRG-01.028A-01	Tablette SS (petite)	1	93313	1
28	FRG-01.029A-01	Tablette SS (grande) (Paquet de 3)	3	93311	Paquet de 3
29	FRG-01.030A-01	Réglage de l'interrupteur à pression	1	93309	1
30	FRG-01.051A-01	Plaque de fixation de charnière	1	93338	1
31	FRG-01.045A-01	Charnière inférieure (Paquet de 2)	2	93914	Paquet de 2
32	FRG-01.033A-01	Plaque filetée de charnière inférieure (Paquet de 2)	2	93307	Paquet de 2
33	FRG-01.050A-01	Coup-de-pied	1	93337	1
34	FRG-01.034A-01	Verrou de porte	1	93304	1
35	FRG-01.035A-01	Patte de mise à niveau (Paquet de 4)	4	93303	Paquet de 4
36	FRG-01.036A-01	Support de patte de mise à niveau	1	-	-
37	FRG-01.037A-01	Condenseur	1	-	-

Pièces fournies et pièces de rechange

38	FRG-01.038A-01	Base du boîtier de carte de circuit imprimé d'alimentation	1	-	-
39	FRG-01.039A-01	Carte de circuit imprimé d'alimentation	1	93302	1
40	FRG-01.040A-01	Boîtier de carte de circuit imprimé d'alimentation	1	-	-
41	FRG-01.041A-01	Filtre d'humidité	1	-	-
42	FRG-01.042A-01	Panneau arrière	1	93300	1
43	FRG-01.043A-01	Base du compresseur	1	-	-
44	FRG-01.049A-01	Boîte à thermistance	1	-	-

Préparation préalable à l'installation

- 1** Retirez l'emballage extérieur et intérieur. Utilisez un chiffon doux et sec pour essuyer soigneusement l'extérieur du réfrigérateur. Utilisez un chiffon propre imbibé d'eau tiède pour essuyer l'intérieur du réfrigérateur.

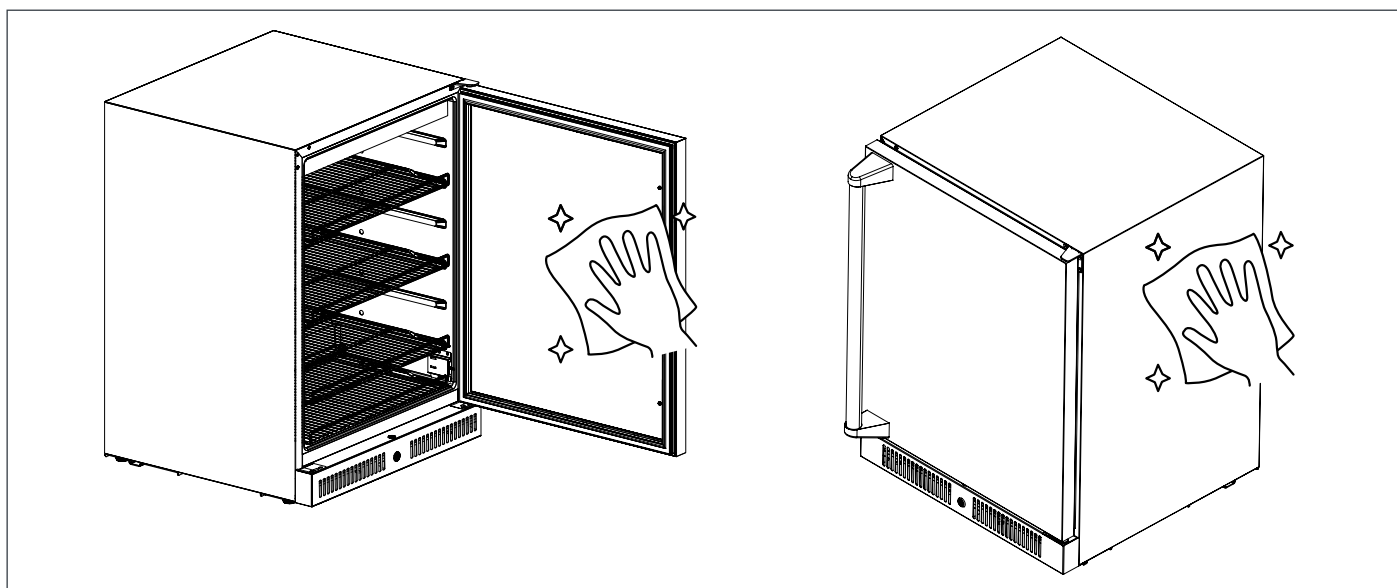

! AVERTISSEMENT

1. L'appareil doit être placé dans un endroit bien ventilé.
2. Évitez de le placer près d'une source de chaleur ou de l'exposer au rayonnement solaire direct.
3. Le rayonnement solaire direct peut affecter la finition, et les sources de chaleur proches entraîneront une consommation électrique plus élevée.

Installation de la poignée

- 1 Repérez les vis dans l'emballage placé à l'intérieur du réfrigérateur.

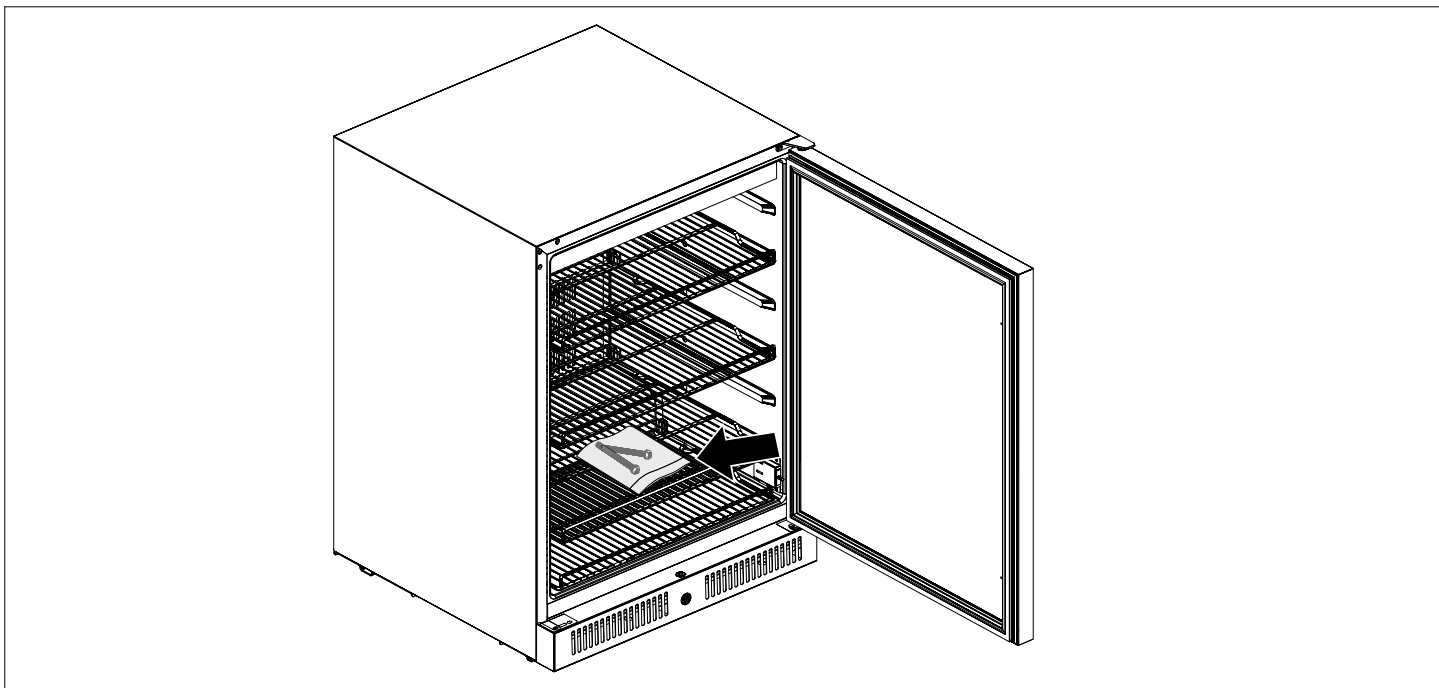

- 2 Alignez la poignée avec les vis. Serrez les vis à l'aide d'un tournevis à tête cruciforme jusqu'à ce que la poignée soit bien ajustée et solidement fixée contre l'avant de la porte.

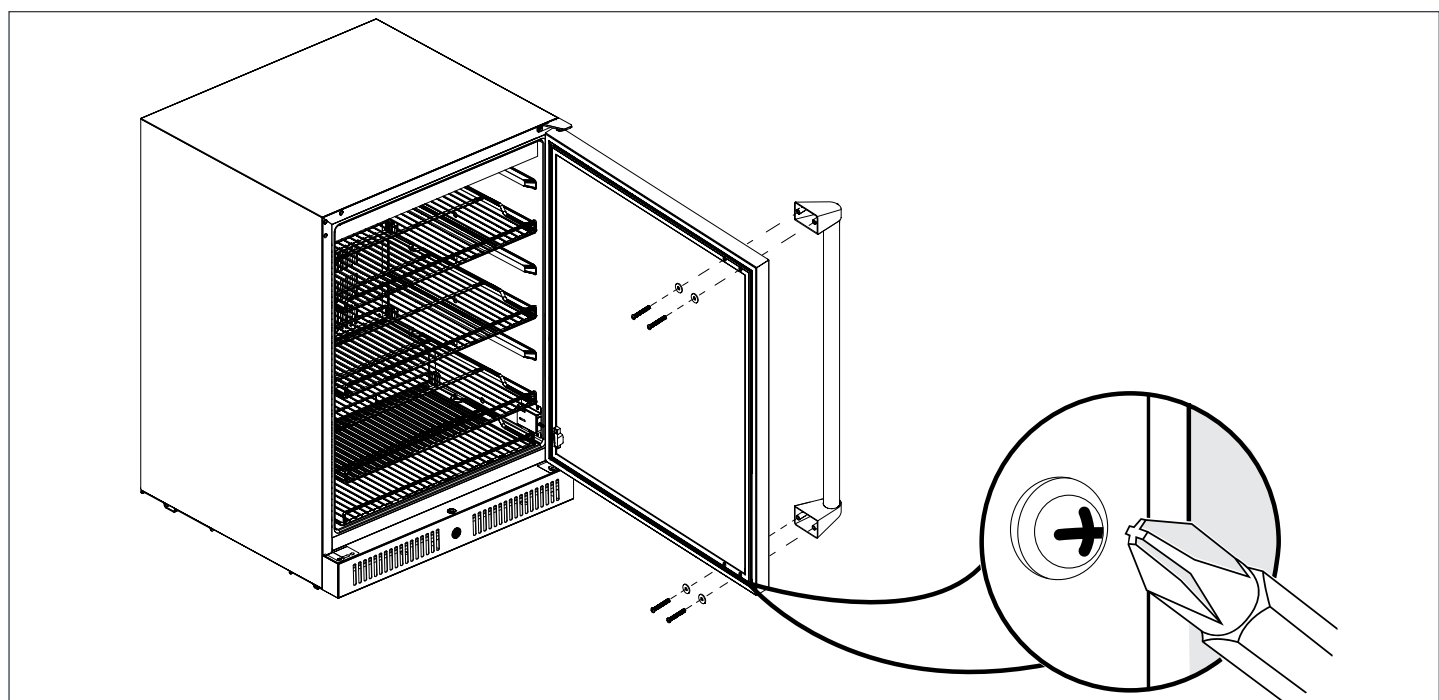

Préparation post-installation

Le réfrigérateur est conçu pour être amovible ou encastré. Il est équipé de ventilateurs motorisés à l'arrière qui dirigent la chaleur générée par le compresseur à l'écart de celui-ci et vers l'avant de l'appareil. Veillez à ce que les événements avant ne soient pas obstrués. Si l'appareil est encastré, prévoyez des dégagements minimums de 1/4 po sur les côtés, 1/2 po à l'arrière et 1 po sur le dessus. Une fois le réfrigérateur positionné, les pattes ajustables doivent être tournées pour mettre l'appareil au niveau. Cela permettra de réduire les vibrations.

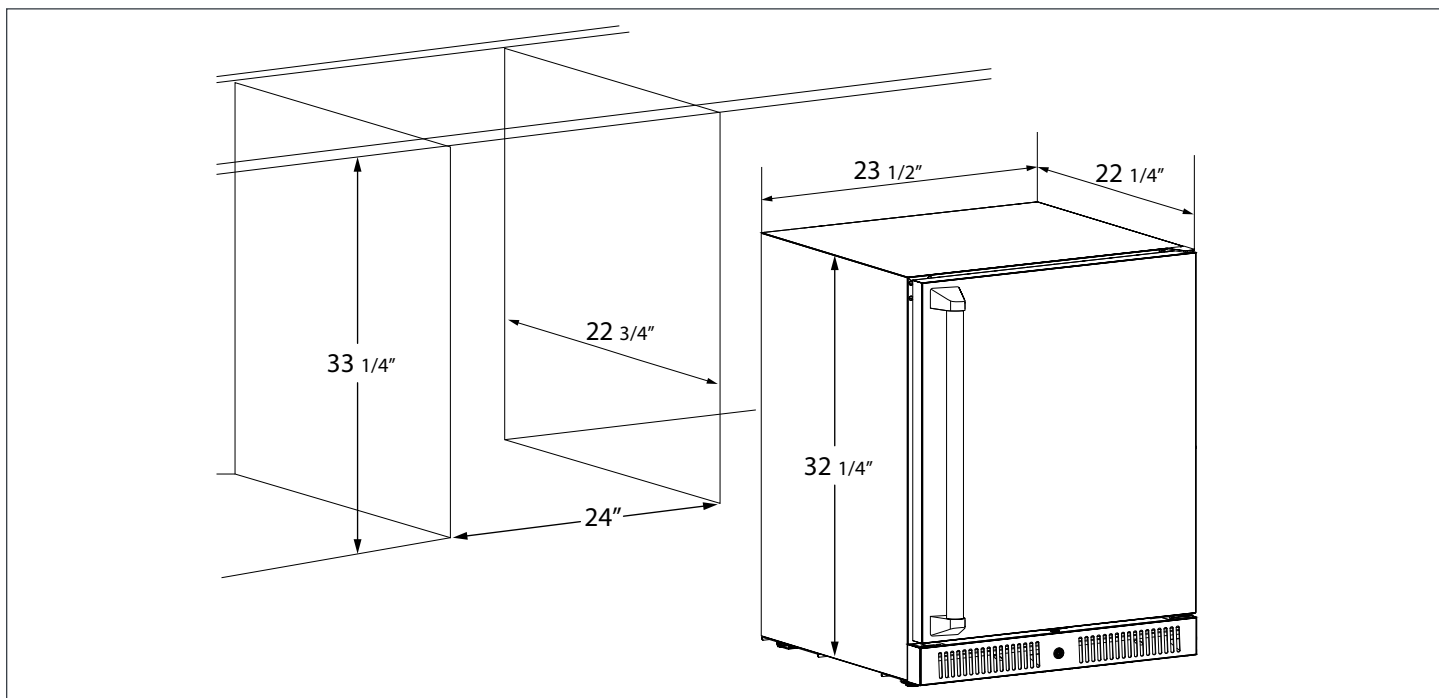

Raccord électrique



IMPORTANT

Pour votre sécurité personnelle, cet appareil doit être correctement mis à la terre.



AVERTISSEMENT

N'utilisez pas de rallonge électrique
Évitez l'utilisation d'une rallonge en raison des risques potentiels pour la sécurité dans certaines conditions.



AVERTISSEMENT

NE COUPEZ ET NE RETIREZ EN AUCUN CAS LA TROISIÈME BROCHE (TERRE) DU CORDON D'ALIMENTATION.

S'il s'avère impossible de réaliser l'installation ailleurs que dans un endroit humide, demandez à un électricien d'installer une prise électrique avec disjoncteur différentiel de fuite à la terre (DDFT). Si aucun disjoncteur différentiel de fuite à la terre n'est installé, une décharge électrique peut se produire.

Raccord électrique

! IMPORTANT

Attendez 24 heures avant de brancher le réfrigérateur après la mise en place de l'appareil. Le non-respect de cette consigne peut entraîner un mauvais fonctionnement de l'appareil.

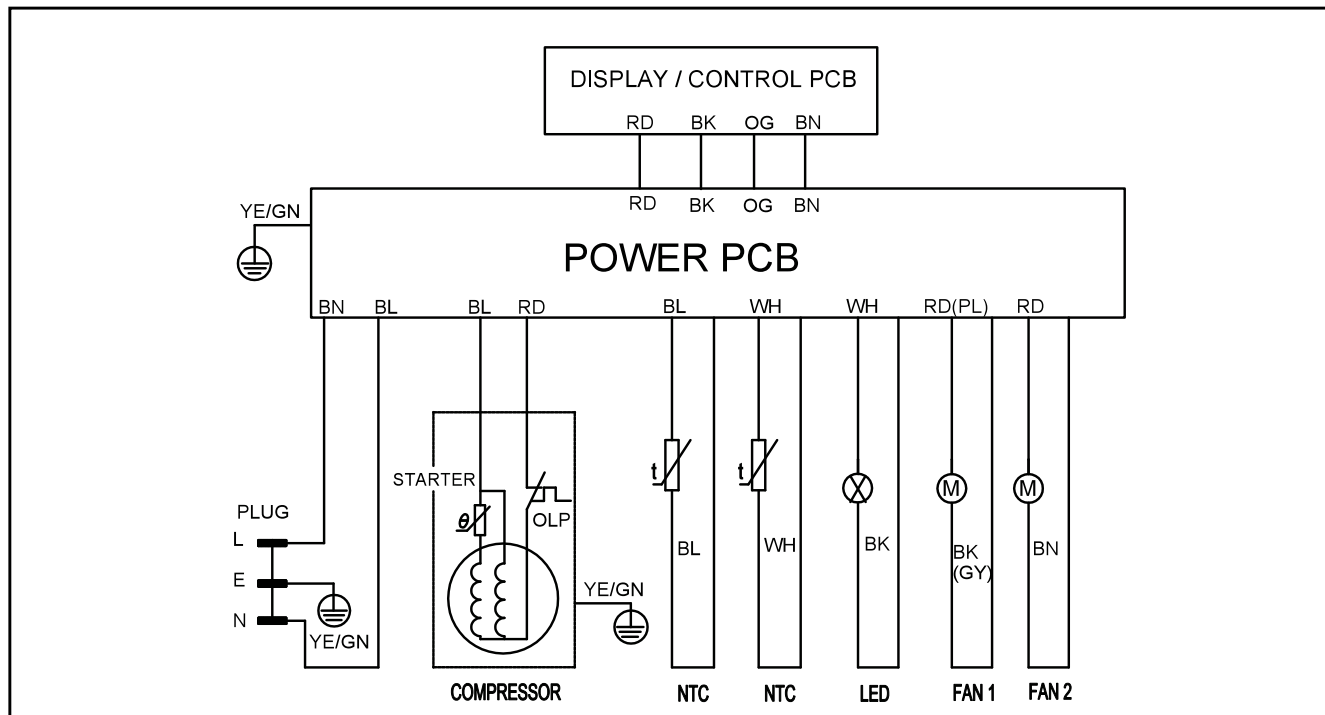

! AVERTISSEMENT

MISE À LA TERRE ÉLECTRIQUE

- En cas de court-circuit électrique, la mise à la terre réduit le risque de décharge en fournissant un fil de fuite pour le courant électrique.
- Cet appareil est équipé d'un cordon comportant un fil de mise à la terre et d'une fiche de mise à la terre.
- La fiche doit être insérée dans une prise de courant correctement mise à la terre et installée.
- Le fil de terre ne peut pas être connecté à un tuyau de gaz, un tuyau de chauffage, un tuyau d'eau, une ligne téléphonique ou un paratonnerre.
- Il ne peut pas être remplacé par le conducteur neutre d'une alimentation monophasée.
- En plus du conducteur de terre, un disjoncteur de fuite électrique est également nécessaire.
- Consultez un électricien qualifié si vous ne comprenez pas complètement ces instructions de mise à la terre.

Utilisation du réfrigérateur

Panneau de commande :

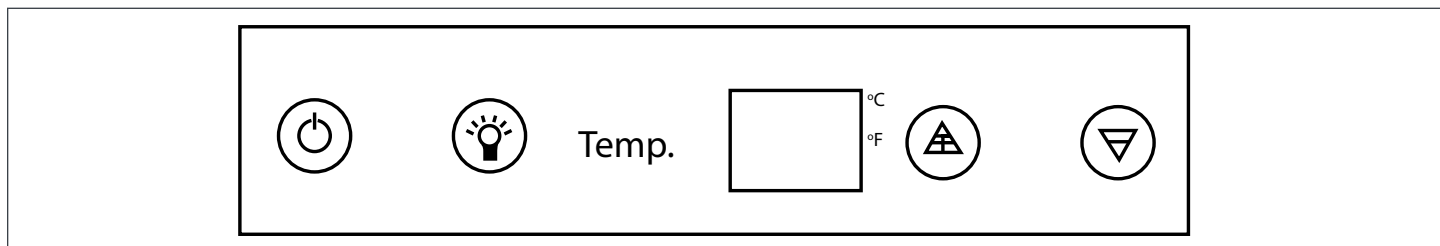

- Puissance** : Permet d'allumer ou d'éteindre le refroidisseur de vin ou de boisson.
- Éclairage** : Allume ou éteint l'éclairage intérieur.
- Fenêtre d'affichage** : Affiche la température.
- Aug. temp.** : Augmente la température de 1 degrés.
- Dim. temp.** : Diminue la température de 1 degrés.

- Votre refroidisseur de boissons peut être réglé sur des températures de fonctionnement comprises entre 1-12 degré Celsius (34 et 54 degrés Fahrenheit). La température peut être augmentée à l'aide du bouton d'augmentation de la température ou diminuée à l'aide du bouton de diminution de la température.
- Vous pouvez choisir entre Fahrenheit et Celsius pour l'affichage de la température en maintenant le symbole (lumière) enfoncé pendant 5 secondes. Un indicateur de degrés Fahrenheit ou Celsius apparaît à côté de la fenêtre d'affichage de la température.
- Nous vous recommandons d'installer l'appareil dans un endroit où la température ambiante se situe entre 50°F et 89.6°F (10 °C et 32 °C).
- Si la température ambiante se situe en dehors des températures recommandées, les performances de l'appareil peuvent être affectées. Par exemple, le fait de placer votre appareil dans des conditions de froid ou de chaleur extrêmes peut entraîner une fluctuation des températures intérieures.

LUMIÈRE INTERIEURE

L'éclairage intérieur peut être allumé ou éteint automatiquement lors de l'ouverture ou de la fermeture de la porte.

ALARME

Si la porte du réfrigérateur reste ouverte pendant plus de soixante secondes, une alarme sonore retentit pour avertir l'utilisateur de fermer la porte.

TABLETTES

1. Le réfrigérateur d'extérieur NewAge est équipé de quatre tablettes.
2. Le compartiment intérieur permet six niveaux de réglage.
3. Ces tablettes sont conçues pour n'être tirées qu'à 1/3 de leur longueur.
4. Il s'agit d'un dispositif de sécurité qui permet d'éviter que la machine et la tablette ne se renversent pas.
5. Pour retirer une grille, enlevez le contenu de la grille et tirez-la jusqu'à ce qu'elle s'arrête.
6. Soulevez ensuite l'avant de la grille et retirez-la de l'appareil.

Dépannage

Que faire si quelque chose ne va pas?

De nombreux problèmes courants concernant votre refroidisseur à vin/boissons peuvent être résolus très facilement. Essayez les conseils de dépannage ci-dessous si vous rencontrez des problèmes.

PROBLÈME	CAUSES POSSIBLES
1. L'appareil ne fonctionne pas.	Il n'est pas branché. L'appareil est éteint. Le disjoncteur s'est déclenché ou un fusible a sauté.
2. L'appareil n'est pas assez froid.	Vérifiez le réglage du contrôle de la température. L'environnement externe peut nécessiter un réglage plus élevé. (par exemple, la pièce doit être climatisée) La porte est ouverte trop souvent. La porte n'est pas complètement fermée. Le joint de la porte n'a pas une bonne étanchéité.
3. L'appareil s'allume et s'éteint fréquemment.	La température de la pièce est plus élevée que la normale. La porte est ouverte trop souvent. La porte n'est pas complètement fermée. Le contrôle de la température n'est pas réglé correctement. Le joint de la porte ne crée pas une étanchéité adéquate. Votre refroidisseur à vin ou de boissons est vide. Mettez des bouteilles ou des canettes et la température se stabilisera en une journée environ.
4. La lumière ne fonctionne pas.	L'appareil n'est pas branché. Le disjoncteur s'est déclenché ou un fusible a sauté. L'ampoule a brûlé. Le bouton d'éclairage est sur la position « OFF ».
5. Vibrations.	Assurez-vous que le refroidisseur à vin/boissons se trouve sur une surface plane.
6. L'appareil semble faire trop de bruit.	La contraction et la dilatation des parois intérieures peuvent provoquer des bruits secs et de craquement. L'appareil n'est pas sur une surface plane.
7. La porte ne se ferme pas correctement.	L'appareil n'est pas sur une surface plane. La porte a été inversée et mal installée. Le joint est sale. Les tablettes ne sont pas bien positionnées.

PANNE D'ALIMENTATION

- Les pannes de courant qui sont corrigées en quelques heures ne devraient pas affecter la température de votre appareil si vous minimisez le nombre de fois où la porte est ouverte. Si l'électricité doit être coupée pendant une période prolongée, vous devez prendre d'autres mesures pour protéger votre contenu.
- Si l'appareil est débranché, perd son alimentation ou est éteint, vous devez attendre de 3 à 5 minutes avant de le redémarrer. Toute tentative de redémarrage du refroidisseur à vin/boissons avant que ce délai ne soit écoulé peut empêcher le démarrage du

Codes d'erreur et dépannage

CODE	DESCRIPTION	CAUSES POSSIBLES	SOLUTIONS
EU	1. Défaillance de communication	<ol style="list-style-type: none"> Défaillance de la carte d'affichage Défaillance de la carte d'alimentation Circuit ouvert entre la carte d'alimentation et la carte d'affichage 	<ul style="list-style-type: none"> Remplacer la carte d'affichage Remplacer la carte d'alimentation Vérifiez le câble de connexion et rebranchez-le
HI	1. Alarme de température élevée	<ol style="list-style-type: none"> Le compresseur ne fonctionne pas Défaillance du capteur Fuite de réfrigérant Défaillance de la carte d'alimentation 	<ul style="list-style-type: none"> Vérifiez si le compresseur fonctionne, s'il fonctionne, il peut s'agir d'une fuite de réfrigérant, il faut remettre du réfrigérant ; s'il ne fonctionne pas, vous devez vérifier s'il y a une tension entre le démarreur du compresseur et le protecteur, si c'est le cas, vous devez remplacer le compresseur ; sinon, veuillez remplacer la carte d'alimentation Remplacez le capteur Remplacez la carte d'alimentation
LO	1. Alarme de basse température	<ol style="list-style-type: none"> Défaillance du PTC Défaillance du capteur Défaillance de la carte d'alimentation 	<ul style="list-style-type: none"> Remplacez le PTC Remplacez le capteur Remplacez la carte d'alimentation
Et	1. Alarme de température après le dégivrage programme	<ol style="list-style-type: none"> Le compresseur ne fonctionne pas Défaillance du PTC Défaillance du capteur Fuite de réfrigérant Défaillance de la carte d'alimentation 	<ul style="list-style-type: none"> Vérifiez si le compresseur fonctionne, s'il fonctionne, il peut s'agir d'une fuite de réfrigérant, il faut remettre du réfrigérant ; s'il ne fonctionne pas, vous devez vérifier s'il y a une tension entre le démarreur du compresseur et le protecteur, si c'est le cas, vous devez remplacer le compresseur ; sinon, veuillez remplacer la carte d'alimentation Remplacez le PTC Remplacez le capteur Remplacez la carte d'alimentation

Codes d'erreur et dépannage

CODE	DESCRIPTION	CAUSES POSSIBLES	SOLUTIONS
E1	1. Circuit NTC1 ouvert (sur le déflecteur d'air)	<ol style="list-style-type: none"> 1. Problème de connexion du NTC1 2. Défaillance du NTC1 3. Défaillance de la carte d'alimentation 	<ul style="list-style-type: none"> • Vérifiez les fils de connexion et les bornes de NTC1 pour déterminer s'il y a des fils déconnectés ou abîmés, si c'est le cas, reconnectez-les. • Remplacez le NTC1 • En fonction de l'inspection du NTC1, vérifiez qu'il n'y a pas de problème avec les fils et l'intérieur du NTC1, remplacez la carte d'alimentation
E2	1. Court-circuit NTC1 (sur le déflecteur d'air)	<ol style="list-style-type: none"> 1. Court-circuit dans la ligne de connexion entre le NTC1 et la carte d'alimentation 2. Défaillance du NTC1 3. Défaillance de la carte d'alimentation 	<ul style="list-style-type: none"> • Déconnectez le NTC1 et la carte d'alimentation, vérifiez s'il y a un court-circuit sur la ligne de connexion entre le NTC1 et la carte d'alimentation, trouvez et réparez le point de court-circuit • Remplacez le NTC1 • Remplacez la carte d'alimentation
E5	1. Circuit NTC2 ouvert (à l'évaporateur)	<ol style="list-style-type: none"> 1. Problème de connexion du NTC2 2. Défaillance du NTC2 3. Défaillance de la carte d'alimentation 	<ul style="list-style-type: none"> • Vérifiez les fils de connexion et les bornes du NTC2 pour déterminer s'il y a des fils déconnectés ou abîmés, si c'est le cas, reconnectez-les. • Remplacez le NTC2 • En fonction de l'inspection du NTC2, vérifiez qu'il n'y a pas de problème avec les fils et l'intérieur du NTC2, remplacez la carte d'alimentation
E6	1. Court-circuit NTC2 (à l'évaporateur)	<ol style="list-style-type: none"> 1. Court-circuit dans la ligne de connexion entre le NTC2 et la carte d'alimentation 2. Défaillance du NTC2 3. Défaillance de la carte d'alimentation 	<ul style="list-style-type: none"> • Déconnectez le NTC2 et la carte d'alimentation, vérifiez s'il y a un court-circuit sur la ligne de connexion entre NTC2 et la carte d'alimentation, trouvez et réparez le point de court-circuit • Remplacez le NTC2 • Remplacez la carte d'alimentation

Codes d'erreur et dépannage

CODE	DESCRIPTION	CAUSES POSSIBLES	SOLUTIONS
E0	1. Défaillance de l'interrupteur de pression (l'interrupteur de pression de la porte est activé pendant plus de 60 secondes)	<ol style="list-style-type: none">1. La porte est ouverte pendant plus de 60 secondes2. L'interrupteur de pression n'établit pas un contact précis avec le tampon de pression de la porte3. Défaillance de l'interrupteur de pression4. Connecteur desserré au niveau de l'interrupteur de pression de la porte ou connecteur de la porte1 sur la carte d'alimentation5. Circuit ouvert entre l'interrupteur de pression et la carte d'alimentation	<ul style="list-style-type: none">• Vérifiez si la porte est bien fermée hermétiquement• Serrez le coussin de pression sur la porte ou ajustez la position du coussin de pression pour assurer le contact avec l'interrupteur de pression• Remplacez l'interrupteur de pression• Vérifiez le câble/connecteur de connexion et rebranchez-le• Vérifiez le câblage et réparez-le s'il y a un circuit ouvert

Entretien et soins

Comment entretenir votre refroidisseur

Bien que votre nouveau refroidisseur à vin ou boissons ne nécessite pratiquement aucun entretien, nous vous recommandons de suivre les conseils suivants pour qu'il reste propre et fonctionne correctement.

1. Coupez l'alimentation, débranchez l'appareil et retirez tous les articles, y compris les tablettes.
2. Nettoyez les surfaces intérieures avec un chiffon humide en utilisant de l'eau chaude et du bicarbonate de soude (environ 2 cuillères à soupe de bicarbonate de soude pour chaque litre d'eau)
3. Lavez les tablettes avec une solution détergent doux.
4. Essorez l'excès d'eau de l'éponge ou du chiffon lorsque vous nettoyez la zone des commandes ou toute pièce électrique.
5. Lavez l'extérieur avec de l'eau chaude et un détergent liquide doux. Rincez bien et séchez avec un chiffon propre et doux.
6. Passez l'aspirateur sur la grille avant et l'arrière de l'appareil deux fois par an. Débranchez le refroidisseur à boissons avant le nettoyage.
7. Il est recommandé de nettoyer complètement l'intérieur et l'extérieur de l'appareil une fois par an pour maximiser la longévité du refroidisseur à vin ou boissons.

PÉRIODE PROLONGÉE SANS UTILISATION VACANCES/CONGÉS, FERMETURE PROLONGÉE

Les étapes suivantes sont recommandées pour les périodes prolongées sans utilisation :

1. Retirez tout le contenu de l'appareil.
2. Débranchez le cordon d'alimentation de sa prise de courant.
3. Si de la glace se forme sur l'évaporateur, laissez-la dégeler naturellement.
4. Nettoyez et séchez l'intérieur de l'appareil. Assurez-vous que toute l'eau a été retirée de l'appareil.
5. La porte doit rester ouverte pour éviter la formation de moisissures et de mildiou. Ouvrez la porte d'au moins 50 mm (2 po) pour assurer la ventilation nécessaire.

AMÉNAGEMENT HIVERNAL

Si l'appareil est exposé à des températures inférieures ou égales à 40 °C (4 °F), suivez les étapes ci-dessous.

1. Retirez tout le contenu de l'appareil.
2. Débranchez le cordon d'alimentation de sa prise de courant.
3. Nettoyez et séchez l'intérieur de l'appareil. Assurez-vous que toute l'eau a été retirée de l'appareil.
4. Couvrez le réfrigérateur pour le protéger de la neige ou de la pluie verglaçante.

DÉPLACEMENT DE VOTRE APPAREIL

1. Retirez tous les articles.
2. Fixez solidement à l'aide de ruban adhésif tous les éléments non fixés (tablettes) à l'intérieur de votre appareil.
3. Tournez la patte ajustable jusqu'à la base pour éviter de l'endommager.
4. Fermez la porte avec du ruban adhésif.
5. Assurez-vous que l'appareil reste bien en position verticale pendant le transport. Si vous déplacez votre appareil sur une pente supérieure à 30 degrés, vous risquez de perturber l'équilibre de votre compresseur et de l'endommager. Ne faites pas cela. Protégez également l'extérieur de l'appareil avec une couverture ou des articles similaires.